

## Собрание депутатов Озерского городского округа

Решение от 07.12.2017 № 235

### О внесении изменений в Правила благоустройства Озерского городского округа Челябинской области

В соответствии с Федеральным законом от 06.10.2003 №131-ФЗ «Об общих принципах организации местного самоуправления в Российской Федерации», Уставом Озерского городского округа, с учетом рекомендаций публичных слушаний от 14.11.2017 Собрание депутатов Озерского городского округа РЕШАЕТ:

1. Внести в Правила благоустройства Озерского городского округа Челябинской области (далее – Правила), утвержденные решением Собрания депутатов Озерского городского округа от 30.05.2012 № 82 (с изменениями от 01.03.2013 №27, от 16.07.2014 №117, от 21.07.2016 №121, от 16.02.2017 №24), следующие изменения:

1) раздел 1 «Общие положения» после слов «Настоящие правила благоустройства Озерского городского округа Челябинской области (далее – Правила) разработаны» дополнить словами «в соответствии с Методическими рекомендациями для подготовки правил благоустройства территорий поселений, городских округов, внутригородских районов, утвержденными Приказом Министерства строительства и жилищно-коммунального хозяйства РФ от 13.04.2017 № 711/пр»;

2) в разделе 2 «Основные понятия» понятия «элементы благоустройства», «объекты благоустройства», изложить в следующей редакции:

«Элементы благоустройства - элементы озеленения; покрытия; ограждения (заборы); водные устройства; уличное коммунально-бытовое и техническое оборудование; игровое и спортивное оборудование; элементы освещения; средства размещения информации и рекламные конструкции; малые архитектурные формы и городская мебель; некапитальные нестационарные сооружения; элементы объектов капитального строительства.

Объекты благоустройства - территории различного функционального назначения, на которых осуществляется деятельность по благоустройству, в том числе:

- детские площадки, спортивные и другие площадки отдыха и досуга;
- площадки для выгула и дрессировки собак;
- площадки автостоянок;
- улицы (в том числе пешеходные) и дороги;
- парки, скверы, иные зеленые зоны;
- площади, набережные и другие территории;
- технические зоны транспортных, инженерных коммуникаций, водоохранные зоны;
- контейнерные площадки и площадки для складирования отдельных групп коммунальных отходов.»;

3) дополнить разделом 2.1. «Порядок и механизмы общественного участия в процессе благоустройства» следующего содержания:

«2.1. Порядок и механизмы общественного участия в процессе благоустройства

2.1.1. Принципы организации общественного участия:

1) наиболее полное включение всех заинтересованных сторон на выявление их истинных интересов и ценностей, их отражение в проектировании городских изменений, достижение согласия по целям и планам реализации проектов, мобилизация и объединение всех субъектов городской жизни вокруг проектов, реализующих стратегию развития территории;

2) открытое обсуждение проектов благоустройства территорий на этапе формулирования задач проекта и по итогам каждого из этапов проектирования;

3) обеспечение открытости и гласности, учет мнения жителей соответствующих территорий и всех субъектов городской жизни при принятии решений, касающихся благоустройства и развития территорий;

4) обеспечение доступности информации и информирование населения и других субъектов городской жизни о задачах и проектах в сфере благоустройства и комплексного развития городской среды.

2.1.2. Информирование о задачах и проектах в сфере благоустройства и комплексного развития городской среды осуществляется посредством:

1) создания единого информационного интернет-ресурса (сайта или приложения) который будет решать задачи по сбору информации, обеспечению «онлайн» участия и регулярному информированию о ходе проекта с публикацией фото, видео и текстовых отчетов по итогам проведения общественных обсуждений;

2) работы со средствами массовой информации, охватывающими широкий круг людей разных возрастных групп и потенциальные аудитории проекта;

3) размещения афиш и объявлений на информационных досках в подъездах жилых домов, расположенных в непосредственной близости к проектируемому объекту, а также на специальных стендах на самом объекте; в местах притяжения и скопления людей (общественные и торгово-развлекательные центры, знаковые места и площадки), в холлах значимых и социальных инфраструктурных объектов, расположенных по соседству с проектируемой территорией или на ней (поликлиники, ДК, библиотеки, спортивные центры), на площадке проведения общественных обсуждений (на специальных информационных стендах);

4) информирования местных жителей через школы и детские сады, в том числе, школьные проекты: организация конкурса рисунков, сборы пожеланий, сочинений, макетов, проектов, распространение анкет и приглашения для родителей учащихся;

5) индивидуальных приглашений участников, личных встреч, по электронной почте или по телефону;

6) использования социальных сетей и интернет-ресурсов для обеспечения донесения информации до различных городских и профессиональных сообществ;

7) установки интерактивных стендов с устройствами для заполнения и сбора небольших анкет, установки стендов с планом территории для проведения картирования и сбора пожеланий в центрах общественной жизни и местах пребывания большого количества

людей;

8) установки специальных информационных стендов в местах с большой проходимостью, на территории самого объекта проектирования.

2.1.3. Общественное участие в принятии решений и реализации проектов благоустройства и развития городской среды включает:

1) организационное участие:

- совместное определение целей и задач по развитию территории, инвентаризация проблем и потенциалов среды;

- участие в разработке и обсуждении проектов, решений с архитекторами, проектировщиками и другими профильными специалистами;

- осуществление общественного контроля над процессом реализации проекта;

- осуществление общественного контроля в процессе эксплуатации территории;

2) трудовое участие:

- выполнение жителями неоплачиваемых работ, не требующих специальной квалификации, как например: подготовка объекта (дворовой территории) к началу работ (земляные работы, снятие старого оборудования, уборка мусора), и другие работы (покраска оборудования, озеленение территории, посадка деревьев, охрана объекта);

- предоставление строительных материалов, техники, посадочного материала для газонов, цветников и т.д.;

- обеспечение благоприятных условий для работы подрядной организации, выполняющей работы, и для ее работников.

2.1.4. При желании жителей и хозяйствующих субъектов возможно финансовое участие в благоустройстве городских территорий.

Порядок аккумулирования и расходования средств заинтересованных лиц, направляемых на выполнение работ по благоустройству территорий, ведения учета поступающих средств, контроля расходования поступивших средств и информирования о поступлении и расходовании денежных средств определяются договором.

2.1.5. Порядок и механизм общественного участия в принятии решений и реализации конкретных проектов благоустройства и развития городской среды, и общественного контроля устанавливается соответствующим муниципальным правовым актом администрации Озерского городского округа.

2.1.6. Общественный контроль в области благоустройства вправе осуществлять любые заинтересованные физические и юридические лица, в том числе с использованием технических средств для фото-, видеофиксации, а также общегородских интерактивных порталов в информационно-телекоммуникационной сети «Интернет». Информация о выявленных и зафиксированных в рамках общественного контроля нарушениях в области благоустройства направляется для принятия мер в администрацию Озерского городского округа.».

2.1.7. Участие лиц, осуществляющих предпринимательскую деятельность, в реализации комплексных проектов благоустройства может заключаться:

1) в создании и предоставлении разного рода услуг и сервисов для посетителей общественных пространств;

2) в приведении в соответствие с требованиями проектных решений фасадов, принадлежащих или арендуемых объектов, в том числе размещенных на них вывесок;

3) в строительстве, реконструкции, реставрации объектов недвижимости;

4) в производстве или размещении элементов благоустройства;

5) в комплексном благоустройстве отдельных территорий, прилегающих к территориям, благоустраиваемым за счет средств Озерского городского округа;

6) в организации мероприятий обеспечивающих приток посетителей на создаваемые общественные пространства;

7) в организации уборки благоустроенных территорий, предоставлении средств для подготовки проектов или проведения творческих конкурсов на разработку архитектурных концепций общественных пространств.

2.1.8. В реализации комплексных проектов благоустройства могут принимать участие лица, осуществляющие предпринимательскую деятельность в различных сферах, в том числе в сфере строительства, предоставления услуг общественного питания, оказания туристических услуг, оказания услуг в сфере образования и культуры.»;

4) в разделе 3 «Организация благоустройства округа»:

а) дополнить пунктами 3.1.14 – 3.1.18 следующего содержания:

«3.1.14. По уборке и содержанию территорий, отведенных для размещения и эксплуатации детских игровых и спортивных площадок, предназначенных для игр и активного отдыха детей разных возрастов - на собственников, владельцев, арендаторов земельных участков, на которых такие объекты расположены.

3.1.15. Удаление с контейнерной площадки и прилегающей к ней территории отходов производства и потребления, высыпавшихся при выгрузке из контейнеров в мусоровозный транспорт, производится работникам организации, осуществляющей транспортирование отходов.

3.1.16. Транспортирование отходов рекомендуется осуществлять способами, исключающими возможность их потери при перевозке, создания аварийной ситуации, причинения транспортируемыми отходами вреда здоровью людей и окружающей среде.

3.1.17. При уборке в ночное время рекомендуется принимать меры, предупреждающие шум.

3.1.18. По уборке и содержанию акватории водоемов (озер, карьеров, прудов и прочих водных объектов) – на собственников и других владельцев прилегающих земельных участков.»;

б) пункт 3.2. изложить в следующей редакции:

«3.2. В соответствии с требованиями нормативных правовых актов, настоящих Правил и действующим законодательством лица, указанные в пункте 3.1, обязаны:

- обеспечивать содержание отведенной и прилегающей территории и объектов благоустройства своими силами и средствами либо путем заключения договоров, включая:

- обеспечение проведения акарицидной (противоклещевой) обработки, дезинсекционной (противочленистоногой) обработки отведенной и прилегающей территории;

- обеспечение отлова безнадзорных животных, удаления трупов животных с отведенной и прилегающей территории.

3.2.1. Уборку и содержание территорий, незакрепленных за юридическими и физическими лицами, индивидуальными предпринимателями, организует администрация Озерского городского округа Челябинской области (далее - администрация округа) в соответствии с установленными полномочиями путем заключения муниципальных контрактов со специализированными организациями в пределах средств, предусмотренных на эти цели в бюджете округа.»;

в) дополнить пунктом 3.4.13 следующего содержания:

«3.4.13. Для территорий, прилегающих к детским игровым и спортивным площадкам, - в пределах 2 метров по периметру детской площадки.»;

г) в пункте 3.7.1 после слов «снега, грунта» дополнить словами «строительного мусора, тары, уличного смета, листвы, спиленных веток и стволов деревьев, травы»;

д) пункт 3.7.14 изложить в следующей редакции:

«3.7.14. Сжигать мусор, листву, деревья, ветки, траву, отходы, разводить костры на дворовых территориях, прибрежных территориях водоемов, в парках, скверах, территориях гаражных кооперативов, включая внутренние территории предприятий, индивидуальных жилых домов, приквартирные земельные участки.»;

е) дополнить пунктом 3.7.28 следующего содержания:

3.7.28. Размещение контейнеров и бункеров-накопителей для ТКО на проезжей части, тротуарах, газонах.»;

ж) дополнить пунктом 3.15 следующего содержания:

«3.15. Владельцы животных обязаны:

- предотвращать опасное воздействие своих животных на других животных и людей;

- обеспечивать тишину для окружающих в соответствии с санитарными нормами;

- содержать их в соответствии с биологическими особенностями, гуманно с ними обращаться, не выбрасывать, не оставлять без присмотра, без пищи и воды, не избивать, а в случае заболевания животного вовремя прибегать к ветеринарной помощи;

- в случае падежа животного немедленно известить ветеринарную лечебницу;

- ежегодно перерегистрировать животных в ветеринарной лечебнице по месту жительства;

- содержать собак сторожевых, служебных и бытовых пород на прочной привязи: спускать таких собак только в закрытых дворах, квартирах, исключая возможность побега;

- выводить собак на лестничные клетки, во двор, на улицу и другие общественные места только на коротком поводке и в наморднике (собак мелких и декоративных пород без намордника);

- не допускать загрязнения животными квартир, балконов, лестничных площадок и других мест общего пользования в жилых домах, дворах, на улицах. Уборка экскрементов домашних животных в местах общего пользования производится немедленно хозяевами животных.»;

5) в разделе 4 «Уборочные работы в осенне-зимний период»:

а) пункт 4.7 дополнить абзацем следующего содержания:

«Очистку от снега крыш и удаление сосулек рекомендуется производить с обеспечением следующих мер безопасности: назначение дежурных, ограждение тротуаров, оснащение страховочным оборудованием лиц, работающих на высоте.»;

б) пункт 4.8 дополнить третьим абзацем следующего содержания:

«Уборку и вывозку снега и льда с улиц, площадей, мостов, плотин, скверов и бульваров рекомендуется начинать немедленно с начала снегопада и производить, в первую очередь, с магистральных улиц, автобусных трасс, мостов, плотин и путепроводов для обеспечения бесперебойного движения транспорта во избежание наката.»;

в) пункт 4.9 дополнить абзацем следующего содержания:

«При уборке улиц, проездов, площадей специализированными организациями лицам, ответственными за содержание соответствующих территорий, рекомендовать обеспечивать после прохождения снегоочистительной техники уборку прибордюрных лотков и расчистку въездов, пешеходных переходов, как со стороны строений, так и с противоположной стороны проезда, если там нет других строений.»;

г) пункт 4.9.1 дополнить абзацем следующего содержания:

«При проведении работ по уборке, благоустройству придомовой территории целесообразно информировать жителей многоквартирных домов, находящихся в управлении о сроках и месте проведения работ по уборке и вывозу снега с придомовой территории и о необходимости перемещения транспортных средств, препятствующих уборке спецтехники придомовой территории, в случае если такое перемещение необходимо.»;

д) дополнить пунктом 4.10.1 следующего содержания:

«4.10.1. Вывоз снега целесообразно разрешать только на специально отведенные места отвала.

Места отвала снега рекомендуется оснастить удобными подъездами, необходимыми механизмами для складирования снега.»;

6) раздел 5 «Уборочные работы в весенне-летний период» дополнить пунктом 5.9 следующего содержания:

«5.9. В летний период юридическими лицами и индивидуальными предпринимателями помимо уборки в границах, принадлежащих им на праве собственности или ином вещном праве земельных участков, целесообразно осуществлять выкос сорной травы.»;

7) раздел 6 «Сбор твердых коммунальных отходов» дополнить пунктами 6.11 - 6.20 следующего содержания:

«6.11. В местах сбора и накопления твердых коммунальных отходов размещается информация о сроках удаления отходов и контактная информация лица, ответственного за вывоз твердых коммунальных отходов, информация о необходимости обеспечения подъезда специализированного автотранспорта.

6.12. Раздельный сбор твердых коммунальных отходов предусматривает разделение указанных отходов потребителями по установленным видам отходов и складирование отсортированных отходов в контейнерах для соответствующих видов твердых коммунальных отходов.

В случаях, установленных законодательством Челябинской области, потребители обязаны осуществлять разделение твердых коммунальных отходов по видам отходов и складирование сортированных твердых коммунальных отходов в отдельных контейнерах для соответствующих видов твердых коммунальных отходов.

6.13. Для сбора отходов, образующихся в садоводческих, огороднических и дачных некоммерческих объединениях граждан, гаражно-строительных кооперативах, используются:

- контейнерные площадки с твердым покрытием;

- площадки для сбора крупногабаритных отходов.

Размещение контейнерных площадок и площадок для сбора крупногабаритных отходов в садоводческих, огороднических и дачных некоммерческих объединениях граждан, гаражно-строительных кооперативах производится в соответствии с утвержденным проектом организации и застройки территории.

6.14. Твердые коммунальные отходы должны удаляться из контейнеров ежедневно.

6.15. Количество и объем контейнеров определяется в соответствии с требованиями законодательства об отходах производства и потребления.

6.16. Контейнер может заполняться твердыми коммунальными отходами только до объема, не превышающего верхней кромки контейнера. Запрещается прессовать или уплотнять твердые коммунальные отходы в контейнере способом, затрудняющим высыпание его содержимого при загрузке в мусоровоз.

6.17. В контейнерах для твердых коммунальных отходов запрещается размещать горячие, раскаленные или горячие твердые коммунальные отходы, крупногабаритные отходы, снег и лед, жидкие вещества, биологически и химически активные отходы, осветительные приборы и электрические лампы, содержащие ртуть, батареи и аккумуляторы, медицинские отходы, а также все отходы, которые могут причинить вред жизни и здоровью производственного персонала, повредить или нетипичным образом загрязнить контейнеры, мусоровозы или нарушить режим работы объектов по обработке, обезвреживанию и размещению отходов.

6.18. В случаях, предусмотренных договором на оказание услуг по обращению с твердыми коммунальными отходами, твердые коммунальные отходы, за исключением отходов, образующихся в многоквартирных домах, могут собираться без использования контейнеров с использованием иной тары, отвечающей требованиям, установленным региональным оператором. В этом случае масса твердых коммунальных отходов, размещаемых в таре (мешках, пакетах, иных видах тары для сбора твердых коммунальных отходов), не должна превышать величины, установленной региональным оператором.

6.19. Сбор ртутьсодержащих отходов у потребителей осуществляется в контейнеры для опасных отходов, расположенные на контейнерных площадках; или в стационарных и мобильных пунктах приема твердых коммунальных отходов (вторичного сырья).

6.20. Не допускается смешивание раздельно собранных компонентов твердых коммунальных отходов, являющихся вторичным сырьем.»;

8) в разделе 11 «Содержание объектов мелкорозничной торговли, общественного питания, бытового и иных видов обслуживания населения, рекламно-информационных и художественных средств» пункт 11.14 изложить в следующей редакции:

«11.14. Установка всякого рода вывесок разрешается только после согласования их эскизов в Управлении архитектуры и градостроительства администрации округа. Вывески, размещаемые в соответствии с Законом Российской Федерации «О защите прав потребителей», должны отвечать следующим требованиям:

- вывеска, как правило, размещается непосредственно рядом с входом в организацию;

- вывеска не должна закрывать декоративно-художественные пластические достоинства и архитектурные стилистические особенности фасада здания, полностью или частично перекрывать оконные и дверные проемы, витражи, витрины, информационные указатели;

- вывески размещаются на плоских участках фасада, свободных от архитектурных элементов, на единой горизонтальной оси на уровне линии перекрытий между первым и вторым этажами либо ниже указанной линии;

- консольные вывески располагаются в одной горизонтальной оси с другими вывесками, у арок, на границах и внешних углах здания, строения, сооружения;

- запрещается размещение вывесок на внешних сторонах балконов, лоджий, входных козырьках безопасности и уличных маркизах;

- запрещается использование в конструкции вывески баннерной ткани, мигающих (мерцающих) элементов, систем динамической смены изображения;

- на внешних поверхностях одного здания, строения, сооружения каждая организация, каждый индивидуальный предприниматель, которые размещаются в таком здании, строении, сооружении, вправе установить не более одной вывески;

- вывеска может состоять из подложки, элементов крепления, объемных букв и элементов. В случае, если вывеска монтируется на подложку, максимально допустимая высота вывески - 0,5 м, без использования подложки - 0,75 м;

- вывеска может быть установлена на крыше здания, если её владелец занимает все помещения данного здания, вне зависимости от его этажности. При этом для зданий высотой 1-3 этажа, высота букв не может быть больше 1,8 м, для 8-12-этажных зданий не более 4 м.»;

9) в разделе 12 «Содержание фасадов зданий и сооружений»:

а) пункт 12.1 дополнить абзацами следующего содержания:

«При содержании фасадов зданий, строений, сооружений, в том числе их отдельных конструктивных элементов, запрещается:

1) самовольное переоборудование или изменение внешнего вида фасада либо его элементов, заключающееся в использовании при отделке фасадов (отдельных конструктивных элементов фасадов) сайдинга, профилированного металлического листа (за исключением зданий, строений, сооружений, расположенных на территориях промышленных предприятий), асбестоцементных листов, самоклеящейся пленки, баннерной ткани;

2) нарушение требований по размещению вывесок, установленных пунктом 11.14 раздела 11 настоящих Правил, самовольное размещение указателей улиц, номерных знаков домов, зданий, сооружений.»;

б) пункт 12.4 изложить в следующей редакции:

«12.4. Изменения фасадов зданий, связанные с ликвидацией или изменением отдельных деталей здания, а также устройство новых оконных и дверных проемов, производится по согласованию с администрацией округа.»;

10) дополнить разделом 12.1 «Особые требования к доступности городской среды для маломобильных групп населения» следующего содержания:

«12.1. Особые требования к доступности городской среды для маломобильных групп населения

12.1.1. Проектные решения по обеспечению доступности маломобильных групп населения городской среды, реконструкции сложившейся застройки должны учитывать физические возможности всех категорий маломобильных групп населения, включая инвалидов, и быть направлены на повышение качества городской среды по критериям доступности, безопасности, комфортности и информативности.

12.1.2. Основными принципами формирования среды жизнедеятельности при реконструкции городской застройки является создание условий для обеспечения физической, пространственной и информационной доступности объектов и комплексов различного назначения (жилых, социальных, производственных, рекреационных,



транспортно-коммуникационных и др.), а также обеспечение безопасности и комфортности городской среды.

12.1.3. При создании доступной для маломобильных групп населения, включая инвалидов, среды жизнедеятельности на территории Озерского городского округа необходимо обеспечивать возможность беспрепятственного передвижения:

- для инвалидов с нарушениями опорно-двигательного аппарата и маломобильных групп населения с помощью трости, костылей, кресла-коляски, собаки-проводника, а также с использованием транспортных средств (индивидуальных, специализированных или общественных);

- для инвалидов с нарушениями зрения и слуха с использованием информационных сигнальных устройств, и средств связи, доступных для инвалидов.

12.1.4. Основу доступной для маломобильных групп населения среды жизнедеятельности должен составлять безбарьерный каркас территории реконструируемой застройки, обеспечивающий создание инвалидам условий для самостоятельного осуществления основных жизненных процессов: культурно-бытовых потребностей, передвижения с трудовыми и культурно-бытовыми целями, отдыха, занятия спортом.

12.1.5. Принципы формирования безбарьерного каркаса территории городского округа должны основываться на принципах универсального дизайна и обеспечивать:

- равенство в использовании городской среды всеми категориями населения;

- гибкость в использовании и возможность выбора всеми категориями населения способов передвижения;

- простоту, легкость и интуитивность понимания предоставляемой о городских объектах и территориях информации, выделение главной информации;

- возможность восприятия информации и минимальность возникновения опасностей и ошибок восприятия информации.

12.1.6. При проектировании объектов благоустройства жилой среды, улиц и дорог, объектов культурно-бытового обслуживания следует предусматривать доступность среды населенных пунктов для маломобильных групп населения, в том числе оснащение этих объектов элементами и техническими средствами, способствующими передвижению маломобильных групп населения.

12.1.7. Проектирование, строительство, установка технических средств и оборудования, способствующих передвижению маломобильных групп населения, следует осуществлять при новом строительстве заказчиком в соответствии с утвержденной проектной документацией.

В проектной документации должны быть предусмотрены условия беспрепятственного и удобного передвижения маломобильных групп населения по участку к зданию или по территории предприятия, комплекса сооружений с учетом требований градостроительных норм. Система средств информационной поддержки должна быть обеспечена на всех путях движения, доступных для маломобильных групп населения на все время эксплуатации.

12.1.8. В общественном или производственном здании (сооружении) должен быть минимум один вход, доступный для маломобильных групп населения, с поверхности земли и из каждого доступного для маломобильных групп населения подземного или наземного уровня, соединенного с этим зданием. В жилом многоквартирном здании доступными должны быть все подъезды.

12.1.9. Лестницы должны дублироваться пандусами или подъемными устройствами. При расчетном перепаде высоты в 3,0 м и более на пути движения вместо пандуса следует применять подъемные устройства - подъемные платформы или лифты, доступные для инвалидов на кресле-коляске и других маломобильных групп населения.

12.1.10. Поверхность пандуса должна быть нескользкой, выделенной цветом или текстурой, контрастной относительно прилегающей поверхности.

В качестве поверхности пандуса допускается использовать рифленую поверхность или металлические решетки.

12.1.11. Жилые микрорайоны города и их улично-дорожную сеть следует проектировать с учетом прокладки пешеходных маршрутов для инвалидов и маломобильных групп населения с устройством доступных им подходов к площадкам и местам посадки в общественный транспорт.

12.1.12. Благоустройство пешеходной зоны (пешеходных тротуаров и велосипедных дорожек) осуществляется с учетом комфортности пребывания в ней и доступности для маломобильных пешеходов.

12.1.13. При планировочной организации пешеходных тротуаров предусматривается беспрепятственный доступ к зданиям и сооружениям маломобильных групп населения (инвалидов и других групп населения с ограниченными возможностями передвижения и их сопровождающих), а также специально оборудованные места для маломобильных групп населения в соответствии с требованиями СП 59.13330.2016 «СНиП 35-01-2001 Доступность зданий и сооружений для маломобильных групп населения».

12.1.14. Покрытие пешеходных дорожек, тротуаров, съездов, пандусов и лестниц должно быть из твердых материалов, ровным, не создающим вибрацию при движении по нему.

12.1.15. На стоянке (парковке) транспортных средств личного пользования, расположенной на участке около здания организации сферы услуг или внутри этого здания, следует выделять 10% машино-мест (но не менее одного места) для людей с инвалидностью.

12.1.16. Места для стоянки (парковки) транспортных средств, управляемых инвалидами или перевозящих инвалидов, следует размещать вблизи входа в предприятие, организацию или в учреждение, доступного для инвалидов, но не далее 50 м, от входа в жилое здание - не далее 100 м.

12.1.17. Мероприятия по обеспечению доступности городской среды для маломобильных групп населения, определенные настоящим разделом Правил, осуществляются собственниками, владельцами соответствующих объектов городской среды.»;

11) дополнить разделом 15.1. «Порядок составления дендрологических планов» следующего содержания:

«15.1. Порядок составления дендрологических планов

15.1.1. Дендрологический план (дендроплан) - это топографический план с информацией о проектируемых деревьях и кустарниках на участке, с указанием их количества, видов и сортов, об объемах и площади цветников, газонов и применяемых газонных трав.

15.1.2. Дендропланы составляются при разработке проектной документации на строительство, капитальный ремонт и реконструкцию объектов благоустройства, в том числе объектов озеленения, что способствует рациональному размещению проектируемых объектов с целью максимального сохранения здоровых и декоративных растений.

15.1.3. Разработка проектной документации на строительство, капитальный ремонт и реконструкцию объектов озеленения производится на основании геоподосновы.

15.1.4. На основании полученных геоподосновы и инвентаризационного плана проектной организацией разрабатывается проект благоустройства территории, где определяются основные планировочные решения и объемы капиталовложений, в том числе на компенсационное озеленение. При этом определяются объемы вырубок и пересадок в целом по участку благоустройства, производится расчет компенсационной стоимости.

15.1.5. На дендроплан, разрабатываемый на основе проекта благоустройства, условными обозначениями наносятся все древесные и кустарниковые растения, подлежащие сохранению, вырубке и пересадке с сохранением нумерации растений инвентаризационного плана, а также проектируемая посадка древесно-кустарниковой растительности, цветники, объемные цветочные формы и т.д.

15.1.6. Для каждого вида растений в пределах всего объекта устанавливается определенный условный знак и номер в виде дроби. Числитель указывает соответствующий номер в ассортиментной ведомости, а знаменатель количество таких растений в группе. Одинаковые виды и сорта в группе соединяются линией.

15.1.7. Все группы деревьев, кустарников и многолетних цветов, а также отдельно стоящие деревья нумеруют последовательно.

15.1.8. К дендроплану составляется ведомость ассортимента растений, где записываются ассортимент, количество растений. В примечании к ведомости указываются особенности посадки растений, их возраст и иные характеристики.»;

12) в разделе 16 «Озеленение»:

а) пункт 16.1 дополнить абзацем следующего содержания:

«Работы по реконструкции объектов, новые посадки деревьев и кустарников на территориях улиц, площадей, парков, скверов и кварталов многоэтажной застройки, цветочное оформление скверов и парков, а также капитальный ремонт и реконструкцию объектов ландшафтной архитектуры рекомендуется производить по проектам, согласованным с администрацией Озерского городского округа.»;

б) дополнить пунктом 16.2.5 следующего содержания:

«16.2.5. проводить своевременный ремонт ограждений зеленых насаждений.»;

в) дополнить пунктом 16.3.1. следующего содержания:

«16.3.1. При обнаружении признаков повреждения деревьев лицам, ответственным за сохранность зеленых насаждений, рекомендуется поставить в известность администрацию Озерского городского округа для принятия необходимых мер.»;

г) в пункте 16.4.1 слова «утвержденной и согласованной градостроительной документацией» заменить словами «проектом, утвержденным заказчиком, и на основании разрешения на строительство, выданного уполномоченным органом (за исключением случаев, когда выдача разрешения на строительство не требуется).»;

2. Настоящее решение вступает в силу со дня опубликования в газете «Озерский вестник» и распространяет свое действие на правоотношения, возникшие с 01.11.2017.

**Председатель Собрании депутатов Озерского городского округа О.В.Костиков**  
**Глава Озерского городского округа Е.Ю.Щербаков**

Решение от 07.12.2017 № 236

### **О внесении изменений в решение Собрании депутатов Озерского городского округа от 26.04.2017 № 60 «О тарифах на услуги по перевозке пассажиров и багажа автомобильным транспортом, осуществляемые МУП «УАТ»**

В соответствии с Федеральным законом от 06.10.2003 № 131-ФЗ «Об общих принципах организации местного самоуправления в Российской Федерации», Уставом Озерского городского округа, решением Собрании депутатов Озерского городского округа от 10.12.2014 № 203 «Об утверждении Порядка принятия решений об установлении цен (тарифов) на услуги (работы), предоставляемые (выполняемые) муниципальными унитарными предприятиями и муниципальными учреждениями Озерского городского округа» Собрание депутатов Озерского городского округа РЕШАЕТ:

1. Внести в решение Собрании депутатов Озерского городского округа от 26.04.2017 № 60 «О тарифах на услуги по перевозке пассажиров и багажа автомобильным транспортом, осуществляемые МУП «УАТ» (с изменениями от 21.09.2017 №165) следующие изменения:

- подпункт 4 пункта 1 изложить в следующей редакции:

4) стоимость месячного проездного билета за проезд по муниципальным маршрутам регулярных перевозок, указанным в подпункте 3 настоящего пункта, в следующих размерах:

Маршрут	Стоимость месячного проездного билета, рублей		
	ученический	для населения	для предприятий
№ 271 Озёрск - Метлино	690,0	2160,00	2700,00
№ 272 Озёрск - Новогорный	690,0	2400,00	3000,00
№ 272Б Новогорный - Бижеляк	570,00	-	-

2. Настоящее решение вступает в силу с 01 января 2018 года.

3. Опубликовать настоящее решение в газете «Озерский вестник» и разместить на официальном сайте органов местного самоуправления Озерского городского округа в информационно-телекоммуникационной сети «Интернет».

**Председатель Собрании депутатов Озерского городского округа О.В.Костиков**  
**Глава Озерского городского округа Е.Ю.Щербаков**

Решение от 07.12.2017 № 237

### **О внесении изменений в решение Собрании депутатов от 30.01.2013 №7 «Об утверждении Порядка принятия решения о приватизации служебных жилых помещений муниципального жилищного фонда Озерского городского округа»**

В соответствии с Уставом Озерского городского округа Собрание депутатов Озерского городского округа РЕШАЕТ:

1. Внести в Порядок принятия решения о приватизации служебных жилых помещений муниципального жилищного фонда Озерского городского округа, утвержденный решением Собрании депутатов Озерского городского округа от 30.01.2013 №7 (с

- изменениями от 18.09.2013 № 153, от 23.03.2017 № 47, ), следующие изменения:  
 - по всему тексту слова «глава администрации Озерского городского округа» заменить словами «глава Озерского городского округа» в соответствующих падежах.  
 2. Настоящее решение вступает в силу со дня принятия.  
 3. Опубликовать настоящее решение в газете «Озерский вестник».

**Председатель Собрании депутатов Озерского городского округа О.В.Костиков**  
**Глава Озерского городского округа Е.Ю.Щербаков**

Решение от 07.12.2017 № 238

### **О внесении изменений в решение Собрании депутатов от 04.02.2009 № 11 «О Положении о переселении граждан из жилищного фонда, признанного непригодным для проживания в Озерском городском округе»**

В соответствии с Уставом Озерского городского округа Собрание депутатов Озерского городского округа РЕШАЕТ:

1. Внести в Положение о переселении граждан из жилищного фонда, признанного непригодным для проживания в Озерском городском округе, утвержденное решением Собрании депутатов Озерского городского округа от 04.02.2009 № 11 (с изменениями от 07.07.2010 № 161, от 18.09.2013 № 145, от 26.03.2015 № 35, от 25.05.2017 № 90), следующие изменения:
  - 1) по всему тексту слова «глава администрации Озерского городского округа» заменить словами «глава Озерского городского округа» в соответствующих падежах;
  - 2) в пункте 5 слова «заместителем главы администрации Озерского городского округа» заменить словами «заместителем главы Озерского городского округа»;
  - 3) пункты 29, 30 исключить;
  - 4) приложение 3 исключить.
2. Настоящее решение вступает в силу со дня принятия.
3. Опубликовать настоящее решение в газете «Озерский вестник».

**Председатель Собрании депутатов Озерского городского округа О.В.Костиков**  
**Глава Озерского городского округа Е.Ю.Щербаков**

Решение от 07.12.2017 № 239

### **О внесении изменений в решение Собрании депутатов от 25.04.2014 № 66 «О Положении о муниципальном жилищном фонде коммерческого использования Озерского городского округа»**

В соответствии с Уставом Озерского городского округа Собрание депутатов Озерского городского округа РЕШАЕТ:

1. Внести в Положение о муниципальном жилищном фонде коммерческого использования Озерского городского округа, утвержденное решением Собрании депутатов Озерского городского округа от 25.04.2014 № 66 (с изменениями от 25.05.2017 № 89), следующие изменения:
  - по всему тексту слова «глава администрации Озерского городского округа» заменить словами «глава Озерского городского округа» в соответствующих падежах;
2. Настоящее решение вступает в силу со дня принятия.
3. Опубликовать настоящее решение в газете «Озерский вестник».

**Председатель Собрании депутатов Озерского городского округа О.В.Костиков**  
**Глава Озерского городского округа Е.Ю.Щербаков**

Решение от 07.12.2017 № 240

### **О внесении изменений в Положение о Контрольно-счетной палате Озерского городского округа**

В соответствии с Уставом Озерского городского округа Собрание депутатов Озерского городского округа РЕШАЕТ:

1. Утвердить прилагаемые изменения в Положение о Контрольно-счетной палате Озерского городского округа, утвержденное решением Собрании депутатов Озерского городского округа от 18.09.2013 № 147.
2. Настоящее решение вступает в силу со дня опубликования.
3. Опубликовать настоящее решение в газете «Озерский вестник».

**Председатель Собрании депутатов Озерского городского округа О.В.Костиков**  
**Глава Озерского городского округа Е.Ю.Щербаков**

Утверждены решением Собрании депутатов Озерского городского округа от 07.12.2017 № 240

#### **Изменения в Положение о Контрольно-счетной палате Озерского городского округа:**

1. Пункт 19 изложить в новой редакции:
 

«19. Предложения о кандидатурах на должность председателя, заместителя председателя Контрольно-счетной палаты вносятся в Собрание депутатов:
 
    - 1) председателем Собрании депутатов;
    - 2) депутатами Собрании депутатов – не менее одной трети от установленного числа депутатов Собрании депутатов.
    - 3) главой округа.».
  2. Пункт 25 изложить в новой редакции:
 

«25. Граждане, замещающие муниципальные должности в Контрольно-счетной палате, не могут состоять в близком родстве или свойстве (родители, супруги, дети, братья, сестры, родители, дети супругов и супруги детей) с главой округа, председателем Собрании депутатов, руководителями судебных и правоохранительных органов, расположенных на территории округа.».
3. Абзац 15 пункта 49 изложить в новой редакции:
 

«В период временного отсутствия председателя Контрольно-счетной палаты его обязанности исполняет заместитель председателя Контрольно-счетной палаты или

лицо, назначаемое распоряжением председателя Собрании депутатов из числа работников Контрольно-счетной палаты.».

Решение от 07.12.2017 № 241

### **О внесении изменений в Порядок проведения плановых проверок при осуществлении закупок товаров, работ, услуг для обеспечения нужд Озерского городского округа**

В соответствии с Федеральным законом от 05.04.2013 № 44-ФЗ «О контрактной системе в сфере закупок товаров, работ, услуг для обеспечения государственных и муниципальных нужд», постановлением Правительства Российской Федерации от 27.10.2015 № 1148 «О порядке ведения реестра жалоб, плановых и внеплановых проверок, принятых по ним решений и выданных предписаний» Собрание депутатов Озерского городского округа РЕШАЕТ:

1. Внести в Порядок проведения плановых проверок при осуществлении закупок товаров, работ, услуг для обеспечения нужд Озерского городского округа, утвержденный решением Собрании депутатов Озерского городского округа от 25.06.2014 № 103, следующие изменения:
  - 1) пункт 9 изложить в следующей редакции:
 

«9. Внесение изменений в план проверок допускается не позднее, чем за пятнадцать дней до начала проведения проверки, в отношении которой вносятся такие изменения.»;
  - 2) пункт 10 изложить в следующей редакции:
 

«10. План проверок, а также вносимые в него изменения должны быть размещены не позднее пяти рабочих дней со дня их утверждения в единой информационной системе в сфере закупок, а также на официальном сайте органов местного самоуправления Озерского городского округа в информационно-телекоммуникационной сети «Интернет.»;
  - 3) пункт 14 изложить в следующей редакции:
 

«14. Информация о плановой проверке, подлежащая размещению в реестре жалоб, плановых и внеплановых проверок, принятых по ним решений и выданных предписаний в единой информационной системе в сфере закупок (далее – реестр), в том числе текст распоряжения и уведомления о проведении плановой проверки (и (или) их электронные образы), размещается Контрольным органом в течение двух рабочих дней с даты принятия распоряжения о проведении плановой проверки. Уведомление о проведении проверки направляется почтовым отправлением с уведомлением о вручении либо нарочным с отметкой о получении, либо любым иным способом, позволяющим доставить уведомление в срок не позднее, чем за семь рабочих дней до даты проведения проверки.»;
  - 4) пункт 16 изложить в следующей редакции:
 

«16. Изменения состава инспекции оформляются распоряжениями председателя Контрольного органа. Срок проведения проверки устанавливается распоряжением председателя Контрольного органа о проведении плановой проверки и может быть продлен на основании распоряжения председателя Контрольного органа. При этом срок проведения проверки продлевается не более одного раза и общий срок проведения проверки не может составлять более чем два месяца, за исключением случая несоблюдения лицами, действия (бездействия) которых проверяются, требований пункта 19 настоящего Порядка. В последнем случае срок проведения проверки не может составлять более чем шесть месяцев.»;
  - 5) пункт 35 изложить в следующей редакции:
 

«35. Решение инспекции оформляется в полном объеме, подписывается всеми присутствующими на заседании членами инспекции и его текст и (или) электронный образ размещается в реестре в срок не позднее трех рабочих дней после его принятия. Копия решения в срок не позднее пяти рабочих дней со дня его принятия направляется лицам, в отношении которых проведена проверка, почтовым отправлением либо нарочно с отметкой о получении, либо в форме электронного документа, заверенного электронной цифровой подписью уполномоченного лица Контрольного органа.»;
  - 6) третий абзац пункта 43 изложить в следующей редакции:
 

«Указанное решение инспекции направляется лицу, в отношении которого выдано предписание, в соответствии с пунктом 35 настоящего Порядка.»;
  - 7) пункт 47 изложить в следующей редакции:
 

«47. Акт проверки подписывается всеми членами инспекции, его текст и (или) его электронный образ размещается в реестре не позднее трех рабочих дней после принятия акта проверки.»;
  - 8) четвертый абзац пункта 50 изложить в следующей редакции:
 

«Содержание предписания об устранении нарушений законодательства о контрактной системе в сфере закупок по результатам второго этапа проведения проверки должно соответствовать требованиям раздела IV настоящего Порядка. Предписание об устранении нарушений законодательства о контрактной системе в сфере закупок по результатам второго этапа проведения проверки размещается в реестре и направляется одновременно с актом проверки в порядке, предусмотренном пунктом 35 настоящего Порядка.».
2. Настоящее решение вступает в силу со дня опубликования в газете «Озерский вестник»

**Председатель Собрании депутатов Озерского городского округа О.В.Костиков**  
**Глава Озерского городского округа Е.Ю.Щербаков**

Решение от 07.12.2017 № 242

### **О внесении изменений в Порядок проведения внеплановых проверок при осуществлении закупок товаров, работ, услуг для обеспечения нужд Озерского городского округа**

В соответствии с Федеральным законом от 05.04.2013 № 44-ФЗ «О контрактной системе в сфере закупок товаров, работ, услуг для обеспечения государственных и муниципальных нужд», постановлением Правительства Российской Федерации от 27.10.2015 № 1148 «О порядке ведения реестра жалоб, плановых и внеплановых проверок, принятых по ним решений и выданных предписаний» Собрание депутатов Озерского городского округа РЕШАЕТ:

1. Внести в Порядок проведения внеплановых проверок при осуществлении закупок



товаров, работ, услуг для обеспечения нужд Озерского городского округа, утвержденный решением Собрания депутатов Озерского городского округа от 25.06.2014 № 104, следующие изменения:

1) пункт 12 изложить в следующей редакции:

«12. Информация о внеплановой проверке, подлежащая размещению в реестре жалоб, плановых и внеплановых проверок, принятых по ним решений и выданных предписаний в единой информационной системе в сфере закупок (далее – реестр), в том числе текст уведомления и распоряжения о проведении внеплановой проверки (и (или) их электронные образы), размещается Контрольным органом в течение двух рабочих дней с даты назначения места, даты и времени проведения внеплановой проверки.

Уведомление о проведении проверки направляется руководителю Субъекта контроля почтовым отправлением с уведомлением о вручении либо нарочно с отметкой о получении, либо любым иным способом, позволяющим доставить уведомление в срок не позднее, чем за один рабочий день до даты проведения проверки.»;

2) пункт 13 изложить в следующей редакции:

«13. После подачи жалобы и принятия ее к рассмотрению Контрольный орган в течение двух рабочих дней с даты поступления жалобы размещает в единой информационной системе в сфере закупок информацию о поступлении жалобы и ее содержании, а также направляет участнику закупки, подавшему жалобу, заказчику, в уполномоченный орган, уполномоченное учреждение, специализированную организацию, комиссию по осуществлению закупки, действия (бездействия) которых обжалуются, уведомления о поступлении жалобы ее содержании, о месте и времени рассмотрения жалобы.»;

3) абзац второй пункта 22 изложить в следующей редакции:

«В случае, если внеплановая проверка осуществляется на основании поступления жалобы участника размещения заказа, результаты проведения указанной проверки и рассмотрения жалобы оформляются решением в соответствии с пунктом 23 настоящего Порядка.»;

4) пункт 24 изложить в следующей редакции:

«24. Акт внеплановой проверки подписывается всеми членами инспекции и не позднее трех рабочих дней после принятия акта должен быть размещен в единой информационной системе в сфере закупок.»;

5) пункт 30 изложить в следующей редакции:

«30. Контрольный орган не позднее трех рабочих дней после принятия предписания обязан разместить такое предписание в единой информационной системе в сфере закупок, и в этот же срок направляет предписание лицу, в отношении которого оно выдано.

Копия предписания в срок не позднее трех рабочих дней со дня его подписания направляется лицам, в отношении которых проведена проверка, почтовым отправлением либо нарочно с отметкой о получении.»;

6) третий абзац пункта 31 изложить в следующей редакции:

«Указанное решение инспекции направляется в соответствии с пунктом 30 настоящего Порядка.»;

7) пункт 35 изложить в следующей редакции:

«35. В течение трех рабочих дней с даты принятия решения и выдачи предписания, информация о таком решении, выданном предписании должна быть размещена в единой информационной системе и копия такого решения и в случае выдачи предписания направляются в указанный срок участнику закупки, подавшему жалобу, участникам закупки, направившим возражение на жалобу, а также заказчику, в уполномоченный орган, уполномоченное учреждение, специализированное учреждение, комиссию по осуществлению закупок, действия (бездействия) которых обжалуются.

Информация о принятом решении, выданном предписании размещается в единой информационной системе в указанный срок.».

2. Настоящее решение вступает в силу со дня опубликования в газете «Озерский вестник».

**Председатель Собрания депутатов Озерского городского округа О.В.Костинов**  
**Глава Озерского городского округа Е.Ю.Щербаков**

## Администрация Озерского городского округа

Постановление администрации от 07.12.2017 № 3326

### **О внесении изменений в постановление от 13.09.2016 № 2472 «Об утверждении Положения об оплате труда работников муниципальных бюджетных учреждений, в отношении которых Управление социальной защиты населения администрации Озерского городского округа Челябинской области выполняет функции и полномочия учредителя»**

В соответствии с Трудовым кодексом Российской Федерации, постановлением Правительства Челябинской области от 20.09.2017 № 486-П «О внесении изменений в постановление Правительства Челябинской области от 31.08.2010 № 131-П», руководствуясь постановлением администрации Озерского городского округа Челябинской области от 23.06.2017 № 1642 «О внесении изменений в постановление от 28.10.2008 № 3419 «О введении новых систем оплаты труда работников муниципальных бюджетных, автономных и казенных учреждений и органов местного самоуправления Озерского городского округа, оплата труда которых в настоящее время осуществляется на основе Единой тарифной сетки», п о с т а н о в л я ю:

1. Внести в Положение об оплате труда работников муниципальных бюджетных учреждений, в отношении которых Управление социальной защиты населения администрации Озерского городского округа Челябинской области выполняет функции и полномочия учредителя, утвержденное постановлением от 13.09.2016 № 2472, следующие изменения:

1) абзац первый пункта 35 изложить в следующей редакции:

«35. Размер должностного оклада руководителя определяется трудовым договором в зависимости от сложности труда, в том числе с учетом масштаба управления, особенностей деятельности и значимости учреждения.»;

2) пункт 37 изложить в следующей редакции:

«37. Исчисление среднемесячной заработной платы руководителей учреждений, их заместителей, главных бухгалтеров и среднемесячной заработной платы

работников этих учреждений в целях определения предельного уровня соотношения среднемесячной заработной платы указанных лиц осуществляется в соответствии с Положением об особенностях порядка исчисления средней заработной платы, утвержденным постановлением Правительства Российской Федерации от 24.12.2007 № 922 «Об особенностях порядка исчисления средней заработной платы».

При установлении условий оплаты труда руководителю учреждения нужно исходить из необходимости обеспечения не превышения предельного уровня соотношения среднемесячной заработной платы, установленного в соответствии с пунктом 36 настоящего Положения, в случае выполнения всех показателей эффективности деятельности учреждения и работы его руководителя и получения выплат стимулирующего характера в максимальном размере.»;

3) абзац первый пункта 40 изложить в следующей редакции:

«40. Руководителю учреждения выплаты стимулирующего характера устанавливаются по результатам достижения показателей эффективности деятельности учреждения и работы его руководителя.»;

4) пункт 42 признать утратившим силу.

2. Опубликовать настоящее постановление в газете «Озерский вестник» и разместить на официальном сайте органов местного самоуправления Озерского городского округа Челябинской области.

3. Контроль за выполнением настоящего постановления возложить на заместителя главы Озерского городского округа Ланге О.В.

**Глава Озерского городского округа Е.Ю. Щербаков**

Постановление администрации от 07.12.2017 № 3328

### **О предоставлении разрешения на осуществление условно разрешенного вида использования земельного участка в районе жилого дома по пр. Ленина, д. 15, в городе Озерске**

Руководствуясь Градостроительным кодексом Российской Федерации, Федеральным законом от 06.10.2003 № 131-ФЗ «Об общих принципах организации местного самоуправления в Российской Федерации», Уставом Озерского городского округа, решением Собрания депутатов Озерского городского округа от 17.05.2006 № 76 «О Положении об организации и проведении публичных слушаний в Озерском городском округе», Правилами землепользования и застройки населенных пунктов Озерского городского округа, утвержденными решением Собрания депутатов Озерского городского округа от 31.10.2012 № 183, в соответствии с заключением по результатам публичных слушаний от 28.11.2017, проведенных на основании постановления от 14.11.2017 № 18, п о с т а н о в л я ю:

1. Предоставить разрешение на осуществление условно разрешенного вида использования земельного участка с кадастровым номером 74:41:0101036:5 (территориальная зона застройки малоэтажными и среднеэтажными жилыми домами Ж-2), расположенного в районе жилого дома по пр. Ленина, д. 15, в городе Озерске, в целях размещения автостоянок для постоянного хранения индивидуальных легковых автомобилей.

2. Настоящее постановление вступает в силу с момента его официального опубликования.

3. Опубликовать настоящее постановление в газете «Озерский вестник» и разместить на официальном сайте органов местного самоуправления Озерского городского округа Челябинской области.

4. Контроль за выполнением настоящего постановления возложить на заместителя главы Озерского городского округа Бахметьева А.А.

**Глава Озерского городского округа Е.Ю. Щербаков**

Постановление администрации от 08.12.2017 № 3332

### **О внесении изменений в постановление от 05.08.2016 № 2095 «Об утверждении краткосрочного плана реализации региональной программы капитального ремонта общего имущества в многоквартирных домах Озерского городского округа на 2017 год»**

Рассмотрев обращение Специализированной некоммерческой организации - фонд «Региональный оператор капитального ремонта общего имущества в многоквартирных домах Челябинской области» в связи с изменениями объемов и параметров финансирования при разработке проектно - сметной документации п о с т а н о в л я ю:

1. Внести в постановление от 05.08.2016 № 2095 «Об утверждении краткосрочного плана реализации региональной программы капитального ремонта общего имущества в многоквартирных домах Озерского городского округа на 2017 г.» следующие изменения:

1) в паспорте Краткосрочного плана реализации региональной программы капитального ремонта общего имущества в многоквартирных домах Озерского городского округа на 2017 год.

Раздел II «Ресурсное обеспечение Плана реализации» изложить в следующей редакции: «Объем финансирования Плана реализации на 2017 составляет 197871074,00 рублей, в том числе:

2017 - 5 видов ремонта общего имущества в 67 многоквартирных домах.

Реестр многоквартирных домов по видам ремонта приведен в приложении № 2 Плана»; 2) приложения № 1, № 2 к краткосрочному плану реализации региональной программы капитального ремонта общего имущества в многоквартирных домах Озерского городского округа на 2017 год изложить в новой редакции.

2. Признать утратившим силу постановление № 369 от 16.02.2017 «О внесении изменений в постановление от 05.08.2016 № 2095...».

3. Опубликовать настоящее постановление в газете «Озерский вестник» и разместить на официальном сайте органов местного самоуправления Озерского городского округа Челябинской области.

4. Контроль за выполнением настоящего постановления возложить на первого заместителя главы Озерского городского округа Сбитнева И.М.

**Глава Озерского городского округа Е.Ю. Щербаков**

Перечень многоквартирных домов на 2017 год.												
№ п/п	Адрес многоквартирного дома	Год		Материал стен	Количество этажей	Количество подъездов	Общая площадь многоквартирного дома, всего	Площадь помещений многоквартирного дома		Количество жителей, зарегистрированных в многоквартирном доме	Стоимость капитального ремонта (за счет обязательных взносов собственников)	Плановая дата завершения работ
		ввода в эксплуатацию	завершения последнего капитального ремонта					всего	в том числе жилых помещений, находящихся в собственности граждан			
1	2	3	4	5	6	7	8	9	10	11	12	13
2017 г.												
1	город Озерск, проспект Ленина, 64	1950	1950	кирпич	3,4	7	4 099,30	3411,21	3411,21	180	10 235 813,00	2017-2018
2	город Озерск, проспект Ленина, 72	1952	1952	кирпич	3	4	2 233,20	2030,58	2030,58	79	2 398 861,00	2017-2018
3	город Озерск, проспект Ленина, 76	1952	1952	кирпич	3	6	3 381,40	3067,81	3067,81	148	7 618 524,00	2017-2018
4	город Озерск, проспект Ленина, 80	1954	1954	кирпич	4	4	3809,90	3494,39	3494,39	160	2 789 112,00	2017-2018
5	город Озерск, проспект Победы, 9	1950	1950	кирпич	3	2	1421,22	1322,83	1322,83	59	632 337,00	2017-2018
6	город Озерск, проспект Победы, 15	1950	1950	кирпич	3	2	1 151,30	1046,82	1046,82	47	416 694,00	2017-2018
7	город Озерск, проспект Победы, 21	1951	1951	кирпич	3	2	1 155,87	1050,87	1050,87	45	1 698 204,00	2017-2018
8	город Озерск, проспект Победы, 28	1950	1950	кирпич	3	2	1 215,56	1093,21	1093,21	46	1 361 830,00	2017-2018
9	город Озерск, проспект Победы, 30	1951	1951	кирпич	3	2	1 231,63	1114,63	1114,63	50	1 094 206,00	2017-2018
10	город Озерск, проспект Победы, 33	1951	1951	кирпич	3	2	1 210,76	1068,60	1068,60	48	1 582 517,00	2017-2018
11	город Озерск, проспект Победы, 34	1951	1951	кирпич	3	2	1 202,29	1060,25	1060,25	57	1 604 789,00	2017-2018
12	город Озерск, проспект Победы, 37	1951	1951	кирпич	3,4	4	2 540,77	2235,86	2235,86	79	2 750 229,00	2017-2018
13	город Озерск, проспект Победы, 43	1951	1951	кирпич	3,4	3	1 536,12	1410,57	1410,57	68	1 459 722,00	2017-2018
14	город Озерск, проспект Победы, 50	1952	1952	кирпич	4	4	3 281,00	2942,50	2942,50	147	2 757 505,00	2017-2018
15	город Озерск, проспект Победы, 52	1955	1955	кирпич	4	3	2 481,00	2308,97	2308,97	75	2 120 402,00	2017-2018
16	город Озерск, проспект Победы, 53	1954	1954	кирпич	4	4	3 576,45	3370,42	3370,42	151	2 767 420,00	2017-2018
17	город Озерск, проспект Победы, 55	1955	1955	кирпич	4	3	2 490,04	2317,58	2317,58	77	5 065 049,00	2017-2018
18	город Озерск, Кирова, 4	1950	1950	кирпич	2	2	928,90	844,74	844,74	24	2 944 609,00	2017-2018
19	город Озерск, Лермонтова, 15	1950	1950	кирпич	2	2	947,62	867,62	867,62	41	679 132,00	2017-2018
20	город Озерск, Лермонтова, 17	1949	1949	кирпич	2	1	563,47	521,13	521,13	19	1 943 298,00	2017-2018
21	город Озерск, Маяковского, 3	1950	1950	кирпич	2	2	775,80	686,60	686,60	15	826 110,00	2017-2018
22	город Озерск, Менделеева, 6	1952	1952	кирпич	3	2	1 536,82	1375,96	1375,96	66	631 702,00	2017-2018
23	город Озерск, Менделеева, 15	1955	1955	кирпич	4	2	1 802,69	1655,90	1655,90	57	261 873,00	2017-2018
24	город Озерск, Мира, 3	1948	1948	кирпич	2	2	513,20	450,60	450,60	18	2 277 826,00	2017-2018
25	город Озерск, Мира, 38	1949	1949	кирпич	2	2	766,10	692,80	692,80	21	1 710 162,00	2017-2018
26	город Озерск, Пушкина, 24	1950	1950	кирпич	2	1	555,15	507,43	507,43	12	2 080 085,00	2017-2018
27	город Озерск, Пушкина, 26	1950	1950	кирпич	2	1	569,05	521,33	521,33	17	1 381 613,00	2017-2018
28	город Озерск, Свердлова, 45	1956	1956	блочный	4	3	2 493,12	2 319,19	2319,19	74	2 987 597,00	2017-2018
29	город Озерск, Свердлова, 47	1956	1956	блочный	4	3	2 929,15	2 584,83	2584,83	71	3 198 116,00	2017-2018
30	город Озерск, Советская, 20	1953	1953	кирпич	2	3	1492,15	1376,29	1376,29	54	3 410 113,00	2017-2018
31	город Озерск, Советская, 21	1951	1951	кирпич	2	3	1479,27	1363,61	1363,61	55	4 861 682,00	2017-2018
32	город Озерск, Советская, 23	1953	1953	кирпич	2	2	942,34	866,64	866,64	28	2 227 243,00	2017-2018
33	город Озерск, Студенческая, 18	1951	1951	кирпич	2	2	1044,94	955,37	955,37	27	3 301 624,00	2017-2018
34	город Озерск, Трудящихся, 1	1948	1948	кирпич	2	2	763,20	689,60	689,60	17	3 173 673,00	2017-2018
35	город Озерск, Трудящихся, 5	1952	1952	дерево	2	2	668,30	620,90	620,90	15	1 675 018,00	2017-2018
36	город Озерск, Трудящихся, 6	1949	1949	кирпич	2	3	1120,10	974,50	974,50	24	3 459 685,00	2017-2018
37	город Озерск, Трудящихся, 7	1949	1949	кирпич	2	2	761,20	688,00	688,00	18	1 913 453,00	2017-2018
38	город Озерск, Трудящихся, 10	1945	1945	кирпич	1	1	309,80	218,00	218,00	9	442 464,00	2017-2018
39	город Озерск, Трудящихся, 21	1950	1950	кирпич	2	3	1536,90	1417,60	1417,60	50	3 516 938,00	2017-2018
40	город Озерск, Трудящихся, 28	1951	1951	кирпич	2	2	782,50	693,80	693,80	14	1 812 685,00	2017-2018
41	город Озерск, Трудящихся, 33	1950	1950	кирпич	2	3	1487,50	1371,90	1371,90	48	5 146 888,00	2017-2018
42	город Озерск, Южная, 2	1949	1949	кирпич	2	2	768,80	695,50	695,50	15	792 048,00	2017-2018
43	город Озерск, Южная, 6	1950	1950	кирпич	2	3	1497,90	1381,60	1381,60	45	4 946 202,00	2017-2018
44	поселок Новогорный, Ленина, 19	1953	1953	кирпич	2	3	1500,80	633,90	633,90	15	745 535,00	2017-2018
45	поселок Новогорный, Советская, 3	1956	1956	кирпич	2	1	553,80	508,20	508,20	12	784 854,00	2017-2018
46	поселок Новогорный, Театральная, 5	1953	1953	кирпич	2	2	940,20	862,00	862,00	24	1 420 946,00	2017-2018
47	поселок Новогорный, Труда, 3	1953	1953	кирпич	2	2	1384,40	861,00	861,00	22	978 594,00	2017-2018



48	поселок Новогорный, Школьная, 4	1955	1955	кирпич	2	1	566,70	520,70	520,70	11	784 859,00	2017-2018												
49	поселок Новогорный, Школьная, 6	1956	1956	кирпич	2	3	1922,20	1383,20	1383,20	41	1 619 633,00	2017-2018												
50	город Озерск, бул. Гайдара, 4	1989	1989	кирпич	13	1	6257,76	4158,49	3846,09	201	3 979 590,00	2017-2018												
51	город Озерск, проспект Карла Маркса,	1977	1977	ж/б панели	9	4	10683,09	7746,59	7433,59	432	7 959 181,00	2017-2018												
52	город Озерск, проспект Карла Маркса,	1977	1977	ж/б панели	9	4	10683,83	7704,32	7227,92	441	5 969 386,00	2017-2018												
53	город Озерск, Герцена, 22	1976	1976	кирпич	9	1	2290,94	1880,60	1767,26	135	1 989 795,00	2017-2018												
54	город Озерск, Дзержинского, 32	1977-78	1977-78	ж/б панели	9	6	14397,90	12289,29	12099,61	648	11 938 771,00	2017-2018												
55	город Озерск, Дзержинского, 34	1983	1983	кирпич	12	1	4702,51	3936,07	3820,57	249	1 989 795,00	2017-2018												
56	город Озерск, Дзержинского, 36	1978	1978	кирпич	12	1	4702,51	3956,13	3825,49	257	1 989 795,00	2017-2018												
57	город Озерск, Дзержинского, 38	1983	1983	кирпич	12	1	4702,51	3966,16	3732,86	247	3 979 590,00	2017-2018												
58	город Озерск, Дзержинского, 53	1982	1982	ж/б панели	9	4	8882,42	7572,84	7572,84	432	7 959 181,00	2017-2018												
59	город Озерск, Дзержинского, 55	1981	1981	ж/б панели	9	4	8882,42	7572,84	7572,84	435	7 959 181,00	2017-2018												
60	город Озерск, Матросова, 28	1989	1989	ж/б панели	9	2	5273,24	3751,36	3522,21	216	3 979 590,00	2017-2018												
61	город Озерск, Менделеева, 23	1977	1977	кирпич	9	1	2260,90	1917,90	1871,90	135	1 989 795,00	2017-2018												
62	город Озерск, Октябрьская, 19	1989	1989	ж/б панели	9	2	7263,70	5914,90	5577,90	486	3 979 590,00	2017-2018												
63	город Озерск, Октябрьская, 20	1973	1973	кирпич	9	2	3573,99	3151,39	3062,19	210	3 979 590,00	2017-2018												
64	город Озерск, Октябрьская, 21	1988	1988	ж/б панели	9	2	7263,70	5914,90	5577,90	488	3 979 590,00	2017-2018												
65	город Озерск, Октябрьская, 26	1976	1976	ж/б панели	9	6	15916,22	11628,52	11205,98	654	1 989 795,00	2017-2018												
66	город Озерск, Семенова, 11	1978	1978	кирпич	9	1	2388,20	1968,16	1934,65	135	1 989 795,00	2017-2018												
67	город Озерск, Строительная, 56	1984	1984	ж/б панели	9	2	7442,70	5769,84	5457,28	480	3 979 590,00	2017-2018												
Итого по Озерскому городскому округу за 2017 г.													201 445,42	166 257,84	162 566,62	8 776	197 871 074,00							

**Первый заместитель главы администрации Озерского городского округа И.М. Сбитнев**  
**Начальник Управления жилищно-коммунального хозяйства администрации Озерского городского округа Н.В. Левина**

Приложение № 2 к постановлению администрации Озерского городского округа от 08.12.2017 № 3332

Приложение № 2 к краткосрочному плану реализации региональной программы капитального ремонта общего имущества в многоквартирных домах Озерского городского округа на 2017 год

**Перечень услуг и (или) работ по капитальному ремонту, сроки проведения, сметная стоимость, источники финансирования для многоквартирных домов, подлежащих капитальному ремонту, расположенных на территории Озерского городского округа**

№ п/п	Адрес МКД	Стоимость капитального ремонта ВСЕГО	Виды ремонта, установленные ч.1 ст.166 Жилищного Кодекса РФ										Виды ремонта, установленные нормативным правовым актом Челябинской области								Сроки проведения капитального ремонта МКД					
			ремонт внутридомовых инженерных систем						ремонт или замена лифтового оборудования	ремонт крыши		ремонт подвальных помещений	ремонт фасада		ремонт фундамента	установка коллективных (общедомовых) приборов учета потребления ресурсов, узлов управления и регулирования потребления этих ресурсов (тепловой энергии, горячей и холодной воды, электрической энергии, газа)	установка коллективных (общедомовых) приборов учета потребления ресурсов, узлов управления и регулирования потребления этих ресурсов (тепловой энергии, горячей и холодной воды, электрической энергии, газа)									
			ЭЭ	ГВС	ХВС	ТС	ВО	ГС		кв.м.	руб.		кв.м.	руб.			кв.м.	руб.	кв.м.	руб.		ПУ ЭЭ	ПУ ГВС	ПУ ХВС	ПУ ТЭ	УУ ГВС
			руб.	руб.	руб.	руб.	руб.	руб.	руб.	ед.	руб.	кв.м.	руб.	кв.м.	руб.	кв.м.	руб.	кв.м.	руб.	руб.		руб.	руб.	руб.	руб.	
1	2	3	4	5	6	7	8	9	10	11	12	13	14	15	16	17	18	19	20	21	22	23	24	25	26	27
1	город Озерск, проспект Ленина, 64	10 235 813,00									1 805,00	5 861 856,00			3 612,00	4 199 680,00	1 605,00	174 277,00								2017-2018
2	город Озерск, проспект Ленина, 72	2 398 861,00				1 655 271,00	743 590,00																			2017-2018
3	город Озерск, проспект Ленина, 76	7 618 524,00									1 564,60	5 156 761,00			2 968,00	2 461 763,00										2017-2018
4	город Озерск, проспект Ленина, 80	2 789 112,00													3 167,00	2 789 112,00										2017-2018
5	город Озерск, проспект Победы, 9	632 337,00						632 337,00																		2017-2018
6	город Озерск, проспект Победы, 15	416 694,00						416 694,00																		2017-2018
7	город Озерск, проспект Победы, 21	1 698 204,00									553,90	1 698 204,00														2017-2018
8	город Озерск, проспект Победы, 28	1 361 830,00				870 518,00	491 312,00																			2017-2018
9	город Озерск, проспект Победы, 30	1 094 206,00													1 143,00	1 094 206,00										2017-2018
10	город Озерск, проспект Победы, 33	1 582 517,00				1 188 357,00	394 160,00																			2017-2018
11	город Озерск, проспект Победы, 34	1 604 789,00				1 188 209,00	416 580,00																			2017-2018
12	город Озерск, проспект Победы, 37	2 750 229,00				1 986 336,00	763 893,00																			2017-2018
13	город Озерск, проспект Победы, 43	1 459 722,00													1 743,00	1 459 722,00										2017-2018
14	город Озерск, проспект Победы, 50	2 757 505,00													3 095,00	2 757 505,00										2017-2018
15	город Озерск, проспект Победы, 52	2 120 402,00													2 267,00	2 120 402,00										2017-2018
16	город Озерск, проспект Победы, 53	2 767 420,00													3 107,00	2 767 420,00										2017-2018
17	город Озерск, проспект Победы, 55	5 065 049,00									906,00	2 931 214,00			2 315,00	2 133 835,00										2017-2018
18	город Озерск, Кирова, 4	2 944 609,00									677,0	2 230 979,00			928,0	713 630,00										2017-2018
19	город Озерск, Лермонтова, 15	679 132,00													928,0	679 132,00										2017-2018
20	город Озерск, Лермонтова, 17	1 943 298,00									408,0	1 345 772,00			680,0	597 526,00										2017-2018
21	город Озерск, Маяковского, 3	826 110,00													801,0	655 403,00	488,0	170 707,00								2017-2018
22	город Озерск, Менделеева, 6	631 702,00						631 702,00																		2017-2018
23	город Озерск, Менделеева, 15	261 873,00															673,0	261 873,00								2017-2018
24	город Озерск, Мира, 3	2 277 826,00		214 936,00	64 511,00	414 356,00	191 929,00				400,0	1 392 094,00														2017-2018
25	город Озерск, Мира, 38	1 710 162,00									530,0	1 710 162,00														2017-2018
26	город Озерск, Пушкина, 24	2 080 085,00									408,00	1 328 790,00			680,00	619 437,00	363,80	131 858,00								2017-2018
27	город Озерск, Пушкина, 26	1 381 613,00				495 164,00	156 042,00								680,00	596 807,00	363,80	133 600,00								2017-2018
28	город Озерск, Свердлова, 45	2 987 597,00									906,00	2 987 597,00														2017-2018
29	город Озерск, Свердлова, 47	3 198 116,00									972,00	3 198 116,00														2017-2018
30	город Озерск, Советская, 20	3 410 113,00									1 052,00	3 410 113,00														2017-2018
31	город Озерск, Советская, 21	4 861 682,00									1 051,70	3 468 547,00			1 560,00	1 219 753,00	977,50	173 382,00								2017-2018
32	город Озерск, Советская, 23	2 227 243,00									677,00	2 227 243,00														2017-2018
33	город Озерск, Студенческая, 18	3 301 624,00									726,00	2 313 375,00			1 036,00	988 249,00										2017-2018
34	город Озерск, Трудящихся, 1	3 173 673,00	238 173,00	126 113,00			219 403,00				530,00	1 747 186,00			814,00	676 873,00	474,00	165 925,00								2017-2018
35	город Озерск, Трудящихся, 5	1 675 018,00									460,00	1 516 707,00					411,00	158 311,00								2017-2018
36	город Озерск, Трудящихся, 6	3 459 685,00									802,00	2 195 215,00			1 043,00	1 017 627,00	704,00	246 843,00								2017-2018
37	город Озерск, Трудящихся, 7	1 913 453,00									530,00	1 747 416,00					474,00	166 037,00								2017-2018
38	город Озерск, Трудящихся, 10	442 464,00	108 630,00	52 257,00		217 772,00	63 805,00																			2017-2018
39	город Озерск, Трудящихся, 21	3 516 938,00									1 070,00	3 516 938,00														2017-2018
40	город Озерск, Трудящихся, 28	1 812 685,00									563,00	1 812 685,00														2017-2018
41	город Озерск, Трудящихся, 33	5 146 888,00									1 065,00	3 459 538,00			1 525,00	1 385 811,00	965,00	301 539,00								2017-2018
42	город Озерск, Южная, 2	792 048,00													814,00	626 288,00	494,00	165 760,00								2017-2018
43	город Озерск, Южная, 6	4 946 202,00									1 052,00	3 469 357,00			1 490,00	1 167 569,00	982,00	309 276,00								2017-2018
44	поселок Новогорный, Ленина, 19	745 535,00																								

Наименование источника финансирования: За счет обязательных ежемесячных взносов собственников помещений в многоквартирном доме из расчета минимального размера взноса на капитальный ремонт, установленного постановлением Правительства Челябинской области от 30 августа 2013 года № 271-П «Об установлении минимального размера взноса на капитальный ремонт общего имущества в многоквартирном доме на территории Челябинской области».

**Первый заместитель главы администрации Озерского городского округа И.М. Сбитнев**

**Постановление администрации от 08.12.2017 № 3347**

## **Об утверждении проекта межевания территории, в границах территориальной зоны спортивных комплексов и сооружений Р-4, ограниченной улицами Строительная, Кирова, Свердлова, в городе Озерске**

Рассмотрев проект межевания территории, в границах территориальной зоны спортивных комплексов и сооружений Р-4, ограниченной улицами Строительная, Кирова, Свердлова, в городе Озерске, представленный Автономной Некоммерческой Организацией «Дирекция социальных и спортивных проектов», руководствуясь Градостроительным кодексом Российской Федерации, Федеральным законом от 06.10.2003 № 131-ФЗ «Об общих принципах организации местного самоуправления в Российской Федерации», принимая во внимание заключение о результатах публичных слушаний по проекту межевания территории, проводившихся 04.12.2017 на основании постановления главы Озерского городского округа от 31.10.2017 № 14, постановляю:

1. Утвердить проект межевания территории, в границах территориальной зоны спортивных комплексов и сооружений Р-4, ограниченной улицами Строительная, Кирова, Свердлова, в городе Озерске, согласно приложению.
2. Опубликовать настоящее постановление в газете «Озерский вестник» и разместить на официальном сайте органов местного самоуправления Озерского городского округа Челябинской области.
3. Контроль за выполнением настоящего постановления возложить на заместителя главы Озерского городского округа Бахметьева А.А.

**Глава Озерского городского округа Е.Ю. Щербаков**

УТВЕРЖДЕН постановлением администрации Озерского городского округа от 08.12.2017 № 3347

### **Проект межевания в границах территориальной зоны спортивных комплексов и сооружений Р-4, ограниченной улицами Строительная, Кирова, Свердлова, в городе Озерске**

#### **1. Общая часть**

##### **1.1 Основание для разработки проекта**

Проект межевания территории, в границах территориальной зоны спортивных комплексов и сооружений Р-4, ограниченной улицами Строительная, Кирова, Свердлова, в городе Озерске выполнен на основании: постановления администрации Озерского городского округа от 16.10.2017 № 2708; Генерального плана города Озерска Челябинской области, утвержденного решением Собрания депутатов Озерского городского округа от 13.04.2011 №60; Правил землепользования и застройки в городе Озерске, утвержденных решением Собрания депутатов Озерского городского округа от 31.10.2012 № 183 (статья 41. Градостроительные регламенты. Зоны рекреационного назначения. Р-4 Зона спортивных комплексов и сооружений); постановления администрации Озерского городского округа от 13.11.2017 № 3041; кадастровой выписки о земельном участке 74:41:0101009:54 от 22.11.2017 № 7400/101/17-1126846; отчета об инженерно-геодезических изысканиях, выполненных ООО «Уфастройизыскания» в 2017 году. Проектом межевания территории осуществляется образование границ трех земельных участков. Два участка для размещения объектов капитального строительства, и один участок для организации благоустройства территории. Согласно п. 4 ст. 41 Градостроительного кодекса Российской Федерации разделение проектируемой территории производится из условия наличия подъездов, подходов к каждому земельному участку и обеспечения условий эксплуатации объектов недвижимости.

##### **1.2 Размещение элемента планировочной структуры в плане города**

Объект располагается в квартале 9 жилого V микрорайона г. Озерска, в границах территориальной зоны спортивных комплексов и сооружений Р-4, ограниченной улицами Строительная, Кирова, Свердлова, в городе Озерске. С северо-восточной и юго-восточной стороны примыкает к улицам, с северо-западной стороны расположен детский сад и жилая застройка, с юго-западной стороны - жилая застройка. Площадь территории составляет 2,26 га. Территориальная зона: Р-4 - зона спортивных комплексов и сооружений. Кадастровый номер квартала: 74:41:0101009.

##### **1.3 Характеристика территории межевания**

Проект межевания территории разработан для определения местоположения границ образуемых и изменяемых земельных участков, планируемые для предоставления физическим и юридическим лицам для размещения физкультурно-спортивных сооружений, а также предназначенные для размещения объектов капитального строительства федерального, регионального или местного значения. Участки межевания в административном отношении расположены в городе Озерск Челябинской области. На проектируемой территории расположены здания и сооружения, подземные и надземные инженерные коммуникации. В пределах границ проектирования имеются следующие объекты: здание Дворца спорта; стадион «Строитель» с подтрибунными помещениями;

проезды, площадки и подпорные стенки; на территории расположены инженерные коммуникации: электрокабели; кабели связи; водопровод; бытовая и ливневая канализация; сети теплотрассы; газопровод.

#### **1.4 Градостроительный регламент**

Согласно Правилам землепользования и застройки в городе Озерске, утвержденным решением Собрания депутатов Озерского городского округа от 31.10.2012 № 183, данная территория является территориальной зоной Р-4 и предназначена для размещения спортивных комплексов и сооружений.

Ограничений по зоне особого регулирования градостроительной деятельности, архитектурно-историческому регламенту и зоне экологического ограничения нет.

Зона предназначена для размещения спортивных сооружений и комплексов общегородского значения, а также обслуживающих объектов, вспомогательных по отношению к основному назначению зоны.

Основные виды разрешенного использования:

спортивно-зрелищные сооружения, физкультурно-оздоровительные сооружения, специальные спортивно-развлекательные сооружения, коммунальное обслуживание.

Вспомогательные виды разрешенного использования:

учреждения культуры и искусства локального и районного значения, аптеки,

пункты оказания первой медицинской помощи,

объекты бытового обслуживания,

отделения, участковые пункты полиции,

предприятия общественного питания,

автостоянки для временного хранения индивидуальных легковых автомобилей:

открытые,

подземные и полуподземные,

многоэтажные.

Условно разрешенные виды использования:

организации, учреждения, управления,

конфессиональные объекты,

магазины,

торгово-выставочные комплексы,

крупные торговые комплексы,

временные торговые объекты,

АЗС,

АГЗС.

#### **2. Проектные материалы**

##### **2.1 Межевание территории**

Межевание территории выполнено на топографической основе М 1:500, на котором указаны:

границы изменяемого земельного участка (74:41:0101009:54);

границы образуемых земельных участков;

границы существующих земельных участков.

Межевание выполнено в границах кадастрового квартала 74:41:0101009.

Изменяемый участок с кадастровым номером 74:41:0101009:54 разделен на два участка:

:ЗУ1 S=21199,91 м<sup>2</sup> (Земельный участок для размещения спортивно-зрелищных сооружений);

:ЗУ2 S=1327,63 м<sup>2</sup> (Земельный участок для размещения спортивно зрелищных сооружений).

Вид разрешенного использования образуемых участков согласно градостроительному регламенту территориальной зоны Р-4 - спортивно-зрелищные сооружения.

Формирование земельного участка:

:ЗУ3 S=95,04 м<sup>2</sup> (Земельный участок для организации благоустройства), является частью земельного участка 74:41:0000000:6648. Данный участок сформирован на землях общего пользования с целью предоставления разрешения на использование земельного участка для организации благоустройства территории.

Согласно ст. 36 Градостроительного кодекса Российской Федерации на земли общего пользования действия градостроительного регламента не распространяются.

На плане межевания территории обозначены границы земельных участков и поворотные точки (в системе МСК-74), а также проектные номера земельных участков. Координаты и площади участков приведены в приложении.

##### **2.2 План границ зон действия публичных сервитутов**

Проектом межевания не предусмотрено установление границ зон действия публичных сервитутов.

#### **3. Выводы и примечания**

Данным проектом межевание территории предусмотрено образование трех земельных участков.

Технико-экономические показатели по проекту межевания

№ п/п	Наименование показателя	Ед. изм.	Показатель
1	Площадь территории межевания	га	2,26
2	Площадь зоны действия предлагаемого к установлению публично-го сервитута	м <sup>2</sup>	-







на официальном сайте органов местного самоуправления Озерского городского округа Челябинской области.

3. Контроль за выполнением настоящего постановления оставляю за собой.

**И.о. главы Озерского городского округа И.М. Сбитнев**

УТВЕРЖДЕНА постановлением администрации Озерского городского округа от 30.11.2017 № 3286

**Муниципальная программа  
«Противодействие коррупции в Озерском городском округе»  
на 2018 год и на плановый период 2019 и 2020 годов**

**Паспорт**

Наименование муниципальной программы	Муниципальная программа «Противодействие коррупции в Озерском городском округе» на 2018 год и на плановый период 2019 и 2020 годов (далее Программа)
Ответственный исполнитель муниципальной программы	Администрация Озерского городского округа
Цель муниципальной программы	Создание в Озерском городском округе Челябинской области эффективной системы противодействия (профилактики) коррупции
Задачи муниципальной программы	1. Обеспечение нормативного правового регулирования противодействия коррупции на территории Озерского городского округа. 2. Создание организационно-управленческой базы антикоррупционной деятельности в Озерском городском округе. 3. Организация проведения антикоррупционной экспертизы нормативных правовых актов Озерского городского округа и их проектов. 4. Организация мониторинга коррупции, коррупциогенных факторов и мер антикоррупционной политики. 5. Организация на территории Озерского городского округа антикоррупционного образования и пропаганды. 6. Создание условий минимизации коррупционных проявлений в сфере предпринимательства. 7. Обеспечение прозрачности работы муниципальных органов, укрепление их связей с гражданским обществом, стимулирование антикоррупционной активности общественности
Целевые индикаторы и показатели муниципальной программы	Количество изготовленных и приобретенных средств наглядной агитации (листовок) по вопросам противодействия коррупции, штук
Сроки реализации муниципальной программы	2018 - 2020 годы
Объемы и источники финансирования муниципальной программы	Финансирование мероприятий Программы осуществляется за счет средств бюджета Озерского городского округа в сумме 30,000 тыс. рублей, в том числе по годам: 2018 г. - 10,000 тыс. рублей; 2019 г. - 10,000 тыс. рублей; 2020 г. - 10,000 тыс. рублей
Ожидаемые результаты реализации муниципальной программы	Изготовление и приобретение средств наглядной агитации (листовок) по вопросам противодействия коррупции в количестве 4500 штук.

**I. Содержание проблемы и обоснование необходимости ее решения программными методами**

В настоящее время одним из главных направлений государственной политики в сфере обеспечения государственной и общественной безопасности на долгосрочную перспективу признается совершенствование нормативного правового регулирования предупреждения и борьбы с коррупцией, которая подменяя публично-правовые решения и действия коррупционными отношениями, основанными на удовлетворении в обход закона частных противоправных интересов, оказывает разрушительное воздействие на органы власти и местного управления, становится существенным тормозом экономического и социального развития, препятствует успешной реализации приоритетных национальных проектов.

Проявления коррупции выражаются в множестве самых разнообразных деяний противоправного и аморального характера.

Соответственно, противодействие коррупции требует широкого общесоциального подхода, применения не только правовых, но и экономических, политических, организационно-управленческих, культурно-воспитательных и иных мер.

В связи с этим борьба с коррупцией не может сводиться к привлечению к ответственности лиц, виновных в коррупционных преступлениях, и к кратковременным кампаниям по решению частных вопросов, она должна включать хорошо продуманную и просчитанную систему разноплановых усилий, сориентированных не менее чем на среднесрочную перспективу и осуществляемых множеством субъектов.

Все это обуславливает острую необходимость решения проблемы программными методами, что позволит обеспечить должную целеустремленность и организованность, тесное взаимодействие субъектов, противостоящих коррупции, наступательность и последовательность антикоррупционных мер, адекватную оценку их эффективности и контроль за результатами.

В период действия программы противодействия коррупции в Озерском городском округе Челябинской области правоохранительными органами и органами прокуратуры были выявлены преступления коррупционной направленности:

в 2014 году выявлено 17 преступлений;

в 2015 году выявлено 11 преступлений, отмечено снижение количества преступлений на 35,2% по отношению к предыдущему году;

в 2016 году выявлено 18 преступлений, возросло количество преступлений на 63,6% по отношению к предыдущему году;

за 9 месяцев 2017 года выявлено 11 преступлений, по отношению к аналогичному периоду предыдущего года отмечено снижение на 8,5% (за 9 месяцев 2016 года было выявлено 12 преступлений).

Фактором, способствующим живучести и распространению коррупции, является привыкание и терпимость к ней, недооценка общественным мнением ее опасности и вреда. На преодоление этих негативных явлений общественного сознания, на формирование в обществе негативного отношения к коррупционному поведению направлены предусмотренные Программой меры в области антикоррупционного образования и пропаганды.

В качестве отдельного, относительно самостоятельного направления выделяется противодействие коррупции в экономической деятельности, осуществляемое с использованием возможностей предпринимательского сообщества, что имеет базовое значение для борьбы с преступностью экономической направленности, включая организованную.

Коррупция посягает на интересы службы в государственных органах, органах местного самоуправления, в коммерческих и иных организациях, другие охраняемые

законом ценности. Она представляет собой противоправный симбиоз необоснованной монополизации власти и управления, дискреционных полномочий служащих и отсутствия их жесткой правовой подотчетности и подконтрольности. Решению этой задачи служат предусмотренные Программой меры по обеспечению доступа к информации о деятельности муниципальных органов Озерского городского округа, укреплению и развитию их связей с гражданским обществом, стимулированию антикоррупционной активности широких слоев общественности.

**II. Основные цели и задачи Программы**

Целью Программы является создание в Озерском городском округе эффективной системы противодействия (профилактики) коррупции.

Достижение указанной цели планируется обеспечить решением следующих задач:

1. Обеспечение нормативного правового регулирования противодействия коррупции на территории Озерского городского округа.
2. Создание организационно-управленческой базы антикоррупционной деятельности в Озерском городском округе.
3. Организация проведения антикоррупционной экспертизы нормативных правовых актов Озерского городского округа и их проектов.
4. Организация мониторинга коррупции, коррупциогенных факторов и мер антикоррупционной политики.
5. Организация на территории Озерского городского округа антикоррупционного образования и пропаганды.
6. Создание условий минимизации коррупционных проявлений в сфере предпринимательства.
7. Обеспечение прозрачности работы муниципальных органов, укрепление их связей с гражданским обществом, стимулирование антикоррупционной активности общественности.

**III. Сроки и этапы реализации Программы**

Реализация Программы запланирована на 2018 - 2020 годы, выделение этапов не предусмотрено.

**IV. Система мероприятий муниципальной Программы**

Система мероприятий Программы приведена в приложении № 1 к Программе.

**V. Ресурсное обеспечение муниципальной Программы**

Финансирование мероприятий Программы осуществляется за счет средств бюджета Озерского городского округа в сумме 30,000 тыс. рублей, в том числе по годам:

2018 г. - 10,000 тыс. рублей;

2019 г. - 10,000 тыс. рублей;

2020 г. - 10,000 тыс. рублей.

Объем финансирования Программы может уточняться при формировании бюджета Озерского городского округа и бюджета Челябинской области на очередной финансовый год и плановый период.

**VI. Организация управления и механизм реализации Программы**

Текущее управление реализацией Программы осуществляется ответственным исполнителем - администрацией Озерского городского округа, которая выполняет следующие функции:

- 1) разрабатывает в пределах своих полномочий нормативные правовые акты, необходимые для реализации Программы;
- 2) в установленном порядке готовит предложения о внесении изменений в состав мероприятий и сроки их реализации;
- 3) представляет запрашиваемые сведения о ходе реализации Программы;
- 4) проводит оценку мероприятий Программы;
- 5) осуществляет в установленные сроки ведение отчетности по реализации Программы.

Ответственный исполнитель представляет главе округа отчетность о реализации Программы:

по итогам года - в срок до 01 февраля года, следующего за отчетным.

Ответственный исполнитель представляет в Управление экономики администрации Озерского городского округа (далее - Управление экономики) отчетность о реализации Программы:

по итогам 1 квартала - в срок до 15 апреля отчетного года;

по итогам 1 полугодия - в срок до 15 июля отчетного года;

по итогам 9 месяцев - в срок до 15 октября отчетного года;

по итогам года - в срок до 01 февраля года, следующего за отчетным.

Представляемая отчетность содержит:

- 1) отчет (за 1 квартал, 1 полугодие, 9 месяцев) о реализации Программы, согласованный с Управлением по финансам администрации Озерского городского округа;
- 2) подробную пояснительную записку, содержащую:

по итогам реализации Программы за 1 квартал, 1 полугодие, 9 месяцев:

анализ исполнения Программы с указанием причин отклонений от плана и анализа факторов, повлиявших на ход реализации Программы;

по итогам реализации Программы за год:

сведения об основных результатах реализации Программы за отчетный год;

сведения о степени соответствия установленных и достигнутых целевых индикаторов и показателей Программы за отчетный год;

анализ исполнения Программы с указанием причин отклонений от плана и анализа факторов, повлиявших на ход реализации Программы.

**VII. Ожидаемые результаты реализации муниципальной программы**

В результате реализации мероприятий Программы ожидается:

- изготовление и приобретение средств наглядной агитации (листовок) по вопросам противодействия коррупции в количестве 4500 штук.

**VIII. Методика оценки эффективности муниципальной программы**

Оценка эффективности Программы осуществляется в процессе (ежегодно) и по итогам



ее реализации. Порядок проведения указанной оценки и ее критерии устанавливаются постановлением администрации округа.

**Управляющий делами администрации Озерского городского округа А.Ю. Полтавский**

Приложение № 1 к муниципальной программе «Противодействие коррупции в Озерском городском округе» на 2018 год и на плановый период 2019 и 2020 годов

**План мероприятий муниципальной программы «Противодействие коррупции в Озерском городском округе» на 2018 год и на плановый период 2019 и 2020 годов**

№ п/п	Объекты мероприятия	Срок проведения мероприятия (сдачи объекта)	Планируемые объемы финансирования (тыс. руб.)					Статья, подстатья КВР	Ответственный исполнитель (соисполнитель)	Целевое назначение (раздел, подраздел)	Примечание
			Всего	Межбюджетные трансферты из федерального бюджета	Межбюджетные трансферты из областного бюджета	Бюджет округа	Внебюджетные средства				
1	2	3	4	5	6	7	8	9	10	11	12
1	Изготовление и приобретение средств наглядной агитации (листочков) по вопросам противодействия коррупции	2018	10,000	0,000	0,000	10,000	0,000	244	Администрация Озерского городского округа (служба безопасности и взаимодействия с правоохранительными органами)	0100-0113	-
		2019	10,000	0,000	0,000	10,000	0,000	244			
		2020	10,000	0,000	0,000	10,000	0,000	244			
ИТОГО по муниципальной программе:		2018-2020	30,000	0,000	0,000	30,000	0,000				
в том числе по годам:		2018	10,000	0,000	0,000	10,000	0,000	-	-	-	-
		2019	10,000	0,000	0,000	10,000	0,000	-	-	-	-
		2020	10,000	0,000	0,000	10,000	0,000	-	-	-	-

**Управляющий делами администрации Озерского городского округа А.Ю. Полтавский**

Приложение № 2 к муниципальной программе «Противодействие коррупции в Озерском городском округе» на 2018 год и на плановый период 2019 и 2020 годов

**Сведения о целевых показателях (индикаторах) и их значениях муниципальной программы «Противодействие коррупции в Озерском городском округе» на 2018 год и на плановый период 2019 и 2020 годов**

№ п/п	Целевой показатель (индикатор)	Ед. изм.	Значения целевых показателей (индикаторов)		
			2018 год (очередной)	2019 год (первый год планового периода)	2020 год (второй год планового периода)
1	Количество изготовленных и приобретенных средств наглядной агитации (листочков) по вопросам противодействия коррупции	шт.	1500	1500	1500

**Управляющий делами администрации Озерского городского округа А.Ю. Полтавский**

**Постановление администрации от 30.11.2017 № 3287**

**Об утверждении муниципальной программы «Профилактика преступлений и правонарушений на территории Озерского городского округа» на 2018 год и на плановый период 2019 и 2020 годов**

В соответствии со ст. 179 Бюджетного кодекса Российской Федерации, постановлением Правительства Российской Федерации от 22.05.2004 № 249

«О мерах по повышению результативности бюджетных расходов», постановлением администрации Озерского городского округа от 16.08.2013

№ 2476 «О порядке принятия решений о разработке муниципальных программ Озерского городского округа, их формировании и реализации» постановляю:

1. Утвердить муниципальную программу «Профилактика преступлений и правонарушений на территории Озерского городского округа» на 2018 год и на плановый период 2019 и 2020 годов.
2. Признать утратившим силу с 01.01.2018 постановление от 17.02.2015 № 382 «Об утверждении муниципальной программы «Профилактика преступлений и правонарушений на территории Озерского городского округа» на 2015 год и на плановый период 2016 и 2017 годов» (с изменениями от 18.01.2017 № 75).
3. Опубликовать настоящее постановление в газете «Озерский вестник» и разместить на официальном сайте органов местного самоуправления Озерского городского округа Челябинской области.
4. Контроль за выполнением настоящего постановления оставляю за собой.

**И.о. главы Озерского городского округа И.М. Сбитнев**

УТВЕРЖДЕНА постановлением администрации Озерского городского округа от 30.11.2017 № 3287

**Муниципальная программа**

**«Профилактика преступлений и правонарушений на территории Озерского городского округа» на 2018 год и на плановый период 2019 и 2020 годов**

**Паспорт**

Наименование муниципальной программы	Муниципальная программа «Профилактика преступлений и правонарушений на территории Озерского городского округа» на 2018 год и плановый период 2019 - 2020 годов (далее - муниципальная программа, Программа)
Ответственный исполнитель муниципальной программы	Администрация Озерского городского округа (служба безопасности и взаимодействия с правоохранительными органами)
Цель муниципальной программы	Снижение количества преступлений и правонарушений на территории Озерского городского округа
Задачи муниципальной программы	1. Информирование жителей Озерского городского округа о порядке действий при совершении в отношении них преступлений и правонарушений. 2. Принятие профилактических мер, направленных на предупреждение правонарушений. 3. Повышение уровня правовой грамотности и развития правосознания граждан. 4. Обеспечение деятельности добровольных народных дружин.

Целевые индикаторы и показатели муниципальной программы	1. Количество жителей Озерского городского округа, вновь проинформированных о порядке действий при совершении в отношении них преступлений и правонарушений, человек. 2. Количество изготовленных и приобретенных средств наглядной агитации (листочков) по вопросам противодействия правонарушениям, штук. 3. Количество пресеченных правонарушений с участием добровольных общественных объединений, правонарушений.
Сроки реализации муниципальной программы	2018 - 2020 годы
Объемы и источники финансирования муниципальной программы	Финансирование осуществляется за счет средств бюджета Озерского городского округа в сумме 120,000 тыс. рублей, в том числе по годам: 2018 г. - 40,000 тыс. рублей; 2019 г. - 40,000 тыс. рублей; 2020 г. - 40,000 тыс. рублей
Ожидаемые результаты реализации муниципальной программы	1. Информирование до 6 000 жителей Озерского городского округа о порядке действий при совершении в отношении них преступлений и правонарушений. 2. Изготовление и приобретение средств наглядной агитации (листочков) по вопросам противодействия правонарушениям и преступлениям до 6000 штук. 3. Пресечение до 675 правонарушений с участием добровольных общественных объединений.

**I. Содержание проблемы и обоснование необходимости ее решения программными методами**

Реализация муниципальной программы «Профилактика правонарушений и преступлений на территории Озерского городского округа» на 2015-2017 годы, утвержденная постановлением главы округа от 17.02.2015 № 382, позволила активизировать работу органов, входящих в систему профилактики, стабилизировать криминогенную обстановку на территории округа.

В период действия программы наблюдалось изменение уровня преступности: в 2014 году - зарегистрировано 1282 преступления; в 2015 году - зарегистрировано 1449 преступлений (рост на 13% к предыдущему году); в 2016 году - зарегистрировано 1118 преступлений (снижение на 22,8% к предыдущему году); за 9 месяцев 2017 года - зарегистрировано 781 преступление (снижение на 12,3% к аналогичному периоду предыдущего года).

Несмотря на снижение уровня преступности и общие положительные тенденции остается ряд проблем. Основными факторами формирования противоправного поведения у граждан являются:

- проблемы, существующие на рынке труда, и сохраняющиеся в связи с ними аспекты безработицы;
- значительная поляриность уровня доходов отдельных слоев населения;
- семейное неблагополучие, ослабление контроля за детьми, возникновение конфликтов на бытовой почве;
- низкий уровень общей и правовой культуры населения;
- различные виды отклоняющегося поведения (в том числе алкоголизм, наркомания);
- увеличение числа преступлений, совершаемых гражданами, не имеющими постоянного источника доходов, и ранее судимыми лицами;
- появление новых видов наркотических средств и психотропных веществ.

В результате принимаемых мер по защите жизни и здоровья граждан (выявление преступлений превентивной направленности, обеспечение правопорядка в общественных местах, работа с лицами, состоящими на учетах, противодействие наркопреступности и т.д.) удалось добиться снижения на 22,6% (до 151) числа преступных посягательств против личности.

В течение 9 месяцев 2017 года не зарегистрировано изнасилований, истязаний. Поставлено на учет 1 покушение на убийство. Вместе с тем, увеличилось на 10% (до 11) число фактов причинения тяжкого вреда здоровью. Меньше на 35,5% (до 20) совершено фактов причинения вреда здоровью средней тяжести.

В структуре преступности против личности 27,8% составляют факты причинения легкого вреда здоровью, 13,2% - факты причинения вреда здоровью средней тяжести и 2,5% - факты нанесения побоев.

Факторами изменения тенденций преступлений против личности выступают: недостатки в организации профилактической работы с отдельными категориями лиц, наиболее подверженных совершению преступлений и ведущих антиобщественный образ жизни.

негативное воздействие пьянства, о чем свидетельствует рост преступлений, совершаемых на этой почве;

концентрация усилий на противодействии преступлениям небольшой и средней тяжести, превентивной направленности и пресечении преступлений на стадии их приготовления или покушения.

Исходя из анализа криминогенной обстановки, в ближайшей перспективе возможно: увеличение количества преступлений, направленных против личности и собственности; рост количества преступлений, совершенных в состоянии алкогольного опьянения, преступлений, совершенных лицами, ранее совершавшими преступления, а также преступлений, совершенных в сфере семейно-бытовых отношений;

распространение беспризорности и безнадзорности, рост преступности несовершеннолетних;

увеличение числа правонарушений, связанных с контрабандой, изготовлением и сбытом контрафактной продукции, в том числе опасной для здоровья;

повышение степени опасности и изощренности преступлений, все большее использование в преступных целях профессиональных знаний специалистов различного профиля, усиление технической оснащенности преступников.

Предупреждение преступлений и правонарушений является неременным условием стабильного существования и поступательного развития общества, создания достойных условий и уровня жизни граждан.

При этом одним из наиболее важных условий успешной борьбы с преступлениями и правонарушениями является широкое и активное участие в ней общественности.

Федеральными законами от 06.10.2003 № 131-ФЗ «Об общих принципах организации местного самоуправления в Российской Федерации», от 02.04.2014 № 44-ФЗ «Об участии граждан в охране общественного порядка», от 23.06.2016 года № 182-ФЗ «Об основах системы профилактики правонарушений в Российской Федерации», решением Собрании депутатов Озерского городского округа от 18.11.2014 № 193 «О Положении об оказании поддержки гражданам и их объединениям, участвующим в охране общественного порядка и создании условий для деятельности народных дружин на территории Озерского городского округа» установлены полномочия органов местного самоуправления по оказанию поддержки гражданам и их объединениям, участвующим в охране общественного порядка, определены условия для деятельности добровольных народных дружин.

На территории Озерского городского округа созданы две добровольные народные дружины.

Основными направлениями деятельности народных дружин являются:

1) содействие органам внутренних дел (полиции) и иным правоохранительным органам в охране общественного порядка;

2) участие в предупреждении и пресечении правонарушений на территории по месту создания народной дружины;

3) участие в охране общественного порядка в случаях возникновения чрезвычайных ситуаций;

4) распространение правовых знаний, разъяснение норм поведения в общественных местах.

Органы местного самоуправления вправе выделять средства на финансирование материально-технического обеспечения деятельности народных дружин, предоставлять народным дружинам помещения, технические и иные материальные средства, необходимые для осуществления их деятельности.

Эффективное решение задач, направленных на профилактику правонарушений и преступлений, может быть достигнуто исключительно программными методами путем реализации согласованного комплекса мероприятий.

К основным рискам реализации Программы относятся:

1) финансово-экономические риски, связанные с возможным недофинансированием или несвоевременным финансированием мероприятий Программы из бюджета округа;

2) нормативно-правовые риски, связанные с непринятием или несвоевременным принятием необходимых нормативных правовых актов, внесением изменений в федеральное законодательство, влияющих на мероприятия Программы;

3) непредвиденные риски, причинами которых могут стать кризисные явления в экономике, природные и техногенные катастрофы и катаклизмы, которые могут привести к ухудшению динамики основных макроэкономических показателей, снижению доходов, поступающих в бюджет округа и к необходимости концентрации средств бюджета округа на преодоление последствий данных процессов;

4) организационные и управленческие риски, которые могут возникнуть по причине недостаточной проработки вопросов, решаемых в рамках Программы.

Для предотвращения и минимизации рисков предусмотрен мониторинг хода реализации мероприятий Программы, что позволит своевременно принимать управленческие решения в отношении повышения эффективности использования средств и ресурсов Программы.

## II. Основные цели и задачи муниципальной программы

Основной целью Программы является снижение количества преступлений и правонарушений на территории Озерского городского округа.

Достижение основной цели Программы обеспечивается решением следующих задач:

1. Информирование жителей Озерского городского округа о порядке действий при совершении в отношении них преступлений и правонарушений.

2. Принятие профилактических мер, направленных на предупреждение правонарушений.

3. Повышение уровня правовой грамотности и развития правосознания граждан.

4. Обеспечение деятельности добровольных народных дружин.

## III. Сроки и этапы реализации муниципальной программы

Программа рассчитана на 2018-2020 годы. Выделение этапов реализации Программы не предусмотрено.

## IV. Система мероприятий муниципальной программы

План мероприятий муниципальной программы отражен в приложении № 1 к Программе.

## V. Ресурсное обеспечение муниципальной программы

Финансирование мероприятий Программы осуществляется за счет средств бюджета Озерского городского округа в сумме 120,000 тыс. рублей, в том числе по годам:

2018 г. - 40,000 тыс. рублей;

2019 г. - 40,000 тыс. рублей;

2020 г. - 40,000 тыс. рублей.

Объем финансирования Программы может уточняться при формировании бюджета Озерского городского округа и бюджета Челябинской области на очередной финансовый год и плановый период.

## VI. Организация управления и механизм реализации муниципальной программы

Текущее управление реализацией Программы осуществляется ответственным исполнителем - администрацией Озерского городского округа в лице службы безопасности и взаимодействия с правоохранительными органами, которая выполняет следующие функции:

разрабатывает в пределах своих полномочий правовые акты, необходимые для реализации программы;

осуществляет планирование и мониторинг реализации мероприятий программы;

совместно с соисполнителями Программы несет ответственность за качество реализации мероприятий Программы, обеспечивает эффективное использование средств, выделяемых на ее реализацию;

в установленном порядке готовит предложения о внесении изменений в перечни и состав мероприятий, сроки их реализации, объемы бюджетных ассигнований на реализацию мероприятий Программы, в том числе на очередной финансовый год и плановый период;

представляет запрашиваемые сведения о ходе реализации Программы;

проводит оценку эффективности реализации мероприятий Программы;

осуществляет в установленном порядке ведение отчетности по реализации Программы.

Ответственный исполнитель представляет в Управление экономики администрации Озерского городского округа (далее - Управление экономики) отчетность о реализации Программы:

по итогам 1 квартала - в срок до 15 апреля отчетного года;

по итогам 1 полугодия - в срок до 15 июля отчетного года;

по итогам 9 месяцев - в срок до 15 октября отчетного года;

по итогам года - в срок до 01 февраля года, следующего за отчетным.

Представляемая отчетность содержит:

1) отчет (за 1 квартал, 1 полугодие, 9 месяцев или годовой) о реализации Программы, согласованный с Управлением по финансам администрации Озерского городского округа;

2) подробную пояснительную записку, содержащую:

по итогам реализации Программы за 1 квартал, 1 полугодие, 9 месяцев:

анализ исполнения Программы с указанием причин отклонений от плана и анализа факторов, повлиявших на ход реализации Программы;

по итогам реализации Программы за год;

сведения об основных результатах реализации Программы за отчетный год;

сведения о степени соответствия установленных и достигнутых целевых индикаторов и показателей Программы за отчетный год;

анализ исполнения Программы с указанием причин отклонений от плана и анализа факторов, повлиявших на ход реализации Программы.

## VII. Ожидаемые результаты реализации муниципальной программы

Результатом реализации мероприятий Программы является:

1. Информирование до 6000 жителей Озерского городского округа о порядке действий при совершении в отношении них преступлений и правонарушений.

2. Изготовление и приобретение средств наглядной агитации (листовки) по вопросам противодействия преступлениям и правонарушениям до 6000 штук.

3. Пресечение до 675 правонарушений с участием добровольных общественных объединений.

Динамика основных результатов реализации муниципальной программы представлена в приложении № 2 к Программе.

## VIII. Методика оценки эффективности муниципальной программы

Оценка эффективности Программы осуществляется в процессе (ежегодно) и по итогам ее реализации. Порядок проведения указанной оценки и ее критерии устанавливаются постановлением администрации округа.

**Заместитель главы Озерского городского округа О.В. Ланге**



**План мероприятий муниципальной программы  
«Профилактика преступлений и правонарушений на территории Озерского городского округа» на 2018 год и на плановый период 2019 и 2020 годов**

№ п/п	Объекты мероприятия	Срок проведения мероприятия (сдачи объекта)	Планируемые объемы финансирования (тыс. руб.)					Статья, подстатья КВР	Ответственный исполнитель (соисполнитель)	Целевое назначение (раздел, подраздел)	Примечание
			Всего	Межбюджетные трансферты из федерального бюджета	Межбюджетные трансферты из областного бюджета	Бюджет округа	Внебюджетные средства				
1	2	3	4	5	6	7	8	9	10	11	12
1	Обеспечение деятельности добровольного общественного объединения правоохранительной направленности «Озерская народная дружина»	2018	20,000	0,000	0,000	20,000	0,000	244	Администрация Озерского городского округа (служба безопасности и взаимодействия с правоохранительными органами)	0100-0113	-
		2019	20,000	0,000	0,000	20,000	0,000	244			
		2020	20,000	0,000	0,000	20,000	0,000	244			
2	Изготовление и приобретение средств наглядной агитации (листочков) по вопросам противодействия преступлениям и правонарушениям	2018	20,000	0,000	0,000	20,000	0,000	244	Администрация Озерского городского округа (служба безопасности и взаимодействия с правоохранительными органами)	0100-0113	-
		2019	20,000	0,000	0,000	20,000	0,000	244			
		2020	20,000	0,000	0,000	20,000	0,000	244			
ИТОГО по муниципальной программе:		2018-2020	120,000	0,000	0,000	120,000	0,000				
в том числе по годам:		2018	40,000	0,000	0,000	40,000	0,000				
		2019	40,000	0,000	0,000	40,000	0,000				
		2020	40,000	0,000	0,000	40,000	0,000				

**Заместитель главы Озерского городского округа О.В. Ланге**

Приложение № 2 к муниципальной программе «Профилактика преступлений и правонарушений на территории Озерского городского округа» на 2018 год и на плановый период 2019 и 2020 годов

**Сведения о целевых показателях (индикаторах) и их значениях  
муниципальной программы «Профилактика преступлений и правонарушений на территории Озерского городского округа на 2018 год и на плановый период 2019 и 2020 годов**

№ п/п	Целевой показатель (индикатор)	Ед. изм.	Значения целевых показателей (индикаторов)				
			2016 год (отчетный)	2017 год (текущий)	2018 год (очередной)	2019 год (первый год планового периода)	2020 год (второй год планового периода)
1	Количество жителей Озерского городского округа, вновь проинформированных о порядке действий при совершении в отношении них преступлений и правонарушений	человек	3000	3000	2000	2000	2000
2	Количество изготовленных и приобретенных средств наглядной агитации (листочков) по вопросам противодействия преступлениям и правонарушениям	штук	10	3900	2000	2000	2000
3	Количество пресеченных правонарушений с участием добровольных общественных объединений	правонарушений	-	-	225	225	225

**Заместитель главы Озерского городского округа О.В. Ланге**

**Постановление администрации от 30.11.2017 № 3288**

**Об утверждении муниципальной программы  
«Формирование современной городской среды в Озерском городском округе» на 2018-2022 годы**

В соответствии с Федеральным законом от 06.10.2003 № 131-ФЗ «Об общих принципах организации местного самоуправления в Российской Федерации», постановлением Правительства Российской Федерации от 10.02.2017 № 169 «Об утверждении Правил предоставления и распределения субсидий из федерального бюджета бюджетам субъектов Российской Федерации на поддержку государственных программ субъектов Российской Федерации и муниципальных программ формирования современной городской среды», постановлением Правительства Челябинской области от 22.10.2013 № 349-П «О государственной программе «Обеспечение доступным и комфортным жильем граждан Российской Федерации» в Челябинской области на 2014-2020 годы», постановлением Правительства Челябинской области от 01.09.2017 № 470-П «О государственной программе Челябинской области «Благоустройство населенных пунктов Челябинской области на 2018-2022 годы», приказом Министерства строительства жилищно-коммунального хозяйства Российской Федерации от 06.04.2017 № 691/пр «Об утверждении методических рекомендаций по подготовке государственных программ субъектов Российской Федерации и муниципальных программ формирования современной городской среды в рамках реализации приоритетного проекта «Формирование комфортной городской среды» на 2018-2022 годы», постановлением администрации Озерского городского округа от 21.11.2017 № 3118 «Об организации обсуждения проекта муниципальной программы «Формирование современной городской среды в Озерском городском округе» на 2018-2022 годы, руководствуясь Уставом Озерского городского округа, п о с т а н о в л я ю:

1. Утвердить муниципальную программу «Формирование современной городской среды в Озерском городском округе» на 2018-2022 годы.
2. Установить, что настоящее постановление вступает в силу с 01.01.2018.
3. Опубликовать настоящее постановление в газете «Озерский вестник» и разместить на официальном сайте органов местного самоуправления Озерского городского округа Челябинской области.
4. Контроль за выполнением настоящего постановления оставляю за собой.

**И.о. главы Озерского городского округа И.М. Сбитнев**

УТВЕРЖДЕНА постановлением администрации Озерского городского округа от 30.11.2017 № 3288

**Муниципальная программа «Формирование современной городской среды в Озерском городском округе» на 2018-2022 годы**

**Паспорт программы**

Наименование муниципальной программы	Муниципальная программа «Формирование современной городской среды в Озерском городском округе» на 2018-2022 годы (далее - муниципальная программа, Программа)
Ответственный исполнитель муниципальной программы	Управление жилищно-коммунального хозяйства администрации Озерского городского округа Челябинской области (далее - Управление ЖКХ) в части благоустройства дворовых территорий многоквартирных домов Озерского городского округа
Соисполнитель муниципальной программы	Управление капитального строительства и благоустройства администрации Озерского городского округа Челябинской области (далее - УКСИБ); Управление культуры администрации Озерского городского округа Челябинской области (далее - Управление культуры)
Участники Программы	Органы местного самоуправления Озерского городского округа; Управляющие компании, товарищества собственников жилья, жилищные или иные специализированные потребительские кооперативы, при выборе собственниками непосредственного управления иные лица, уполномоченные собственниками помещений в многоквартирных домах; предприятия и организации Озерского городского округа; совершеннолетние дееспособные граждане
Цели муниципальной программы	Повышение уровня благоустройства территории Озерского городского округа
Задачи муниципальной программы	повышение уровня благоустройства дворовых территорий Озерского городского округа; повышение уровня благоустройства общественных территорий; повышение уровня вовлеченности заинтересованных граждан и организаций в реализацию мероприятий по благоустройству территории Озерского городского округа
Целевые индикаторы и показатели муниципальной программы	1. Количество дворовых территорий, на которых произведены работы из минимального перечня работ по благоустройству, 192 ед. 2. Количество дворовых территорий, на которых произведены работы из дополнительного перечня работ по благоустройству, ед. 3. Количество благоустроенных общественных территорий, ед. 4. Доля и размер финансового участия заинтересованных лиц в выполнении работ по благоустройству дворовых территорий от общей стоимости работ, включенных в программу, %/ тыс. руб. 5. Объем трудового участия заинтересованных лиц в выполнении работ по благоустройству дворовых территорий, чел/часы
Срок и этапы реализации муниципальной программы	2018-2022 годы в том числе: первый этап - 2018 год; второй этап - 2019 год; третий этап - 2020 год; четвертый этап - 2021 год; пятый этап - 2022 год

Объемы и источники финансирования муниципальной программы (тыс. руб.)	<p>Объем финансирования муниципальной программы на 2018 - 2022 годы составляет 209 692,0545 тыс. руб., в том числе:</p> <p>за счет межбюджетных трансфертов из федерального бюджета: 145 972,4000 тыс. руб.;</p> <p>за счет межбюджетных трансфертов из областного бюджета: 62 559,6000 тыс. руб.;</p> <p>за счет внебюджетных источников: 1 160,0545 тыс. руб., в том числе по годам:</p> <p>на 2018 год объем финансирования муниципальной программы составляет 4 1938,41089 тыс. руб., в том числе:</p> <p>за счет межбюджетных трансфертов из федерального бюджета: 2 9194,48000 тыс. руб.;</p> <p>за счет межбюджетных трансфертов из областного бюджета: 1 2511,92000 тыс. руб.;</p> <p>за счет внебюджетных источников: 232,01089 тыс. руб.;</p> <p>на 2019 год объем финансирования муниципальной программы составляет 4 1938,41089 тыс. руб., в том числе:</p> <p>за счет межбюджетных трансфертов из федерального бюджета: 2 9194,48000 тыс. руб.;</p> <p>за счет межбюджетных трансфертов из областного бюджета: 1 2511,92000 тыс. руб.;</p> <p>за счет внебюджетных источников: 232,01089 тыс. руб.;</p> <p>на 2020 год объем финансирования муниципальной программы составляет 4 1938,41089 тыс. руб., в том числе:</p> <p>за счет межбюджетных трансфертов из федерального бюджета: 2 9194,48000 тыс. руб.;</p> <p>за счет межбюджетных трансфертов из областного бюджета: 1 2511,92000 тыс. руб.;</p> <p>за счет внебюджетных источников: 232,01089 тыс. руб.;</p> <p>на 2021 год объем финансирования муниципальной программы составляет 4 1938,41089 тыс. руб., в том числе:</p> <p>за счет межбюджетных трансфертов из федерального бюджета: 2 9194,48000 тыс. руб.;</p> <p>за счет межбюджетных трансфертов из областного бюджета: 1 2511,92000 тыс. руб.;</p> <p>за счет внебюджетных источников: 232,01089 тыс. руб.;</p> <p>на 2022 год объем финансирования муниципальной программы составляет 4 1938,41089 тыс. руб., в том числе:</p> <p>за счет межбюджетных трансфертов из федерального бюджета: 2 9194,48000 тыс. руб.;</p> <p>за счет межбюджетных трансфертов из областного бюджета: 1 2511,92000 тыс. руб.;</p> <p>за счет внебюджетных источников: 232,01089 тыс. руб.</p>
Ожидаемые результаты реализации муниципальной программы	<p>Результатами реализации программы являются:</p> <p>Количество дворовых территорий, на которых планируются работы из минимального перечня работ по благоустройству - 192 ед.</p> <p>Количество дворовых территорий, на которых планируются работы из дополнительного перечня работ по благоустройству - ед.</p> <p>Количество благоустроенных общественных территорий - ____ ед.</p> <p>Доля и размер финансового участия заинтересованных лиц в выполнении работ по благоустройству дворовых территорий от общей стоимости работ, включенных в программу - ____ %/____ тыс. руб.</p> <p>Объем трудового участия заинтересованных лиц в выполнении работ по благоустройству дворовых территорий - чел/час.</p>

### 1. Основные понятия и определения

В муниципальной программе «Формирование современной городской среды в Озерском городском округе» на 2018-2022 годы используются следующие основные понятия и определения:

- 1) дворовая территория - совокупность территорий, прилегающих к многоквартирным домам, с расположенными на них объектами, предназначенными для обслуживания и эксплуатации таких домов, и элементами благоустройства этих территорий, в том числе парковками, тротуарами и автомобильными дорогами, включая автомобильные дороги, образующие проезды к территориям, прилегающим к многоквартирным домам;
- 2) общественная территория - территория муниципального образования, которая постоянно доступна для общего пользования, в том числе площадь, набережная, пешеходная зона, парковка, сквер, парк и иная территория муниципального округа, используемая населением муниципального образования бесплатно в различных целях (для общения, отдыха, занятия спортом и т.п.)

### 2. Содержание проблемы и обоснование необходимости ее решения программными методами

Одним из главных приоритетов развития городской территории является создание благоприятной для проживания населения и ведения экономической деятельности городской среды.

Уровень благоустройства определяет комфортность проживания граждан и является одной из проблем, требующих ежедневного внимания и эффективности решения, которое включает в себя комплекс мероприятий по инженерной подготовке и обеспечению безопасности, озеленению и устройству покрытий, освещению, размещению малых архитектурных форм. Основное стратегическое направление заключается в обеспечении устойчивого развития Озерского городского округа, которое предполагает совершенствование городской среды путем создания комфортной и эстетичной территории жизнедеятельности, с умной инфраструктурой: модернизация и развитие инженерной инфраструктуры, обеспечение безопасности жизнедеятельности населения, формирование здоровой среды обитания.

До настоящего времени благоустройство дворовых территорий осуществлялось по отдельным видам работ без взаимной увязки элементов благоустройства. Комфорт и безопасность жизни конкретного человека обеспечиваются комплексом условий, создаваемых как им самим, так и властью.

Запущенное состояние многих территорий требует скорейшей модернизации. Неухаживаемость парков и скверов, отсутствие детских игровых площадок и зон отдыха во дворах, устаревшие малые архитектурные формы - все это негативно влияет на эмоциональное состояние и качество жизни населения Озерского городского округа.

В 2017 году в Озерском городском округе в рамках подпрограммы «Благоустройство населенных пунктов Челябинской области» государственной программы Челябинской области «Обеспечение доступным и комфортным жильем граждан Российской Федерации» в Челябинской области на 2014-2020 годы, утвержденной постановлением Правительства Челябинской области от 22.10.2013 № 349-П « О государственной

программе Челябинской области «Обеспечение доступным и комфортным жильем граждан Российской Федерации» в Челябинской области на 2014-2020 годы», постановлением администрации Озерского городского округа Челябинской области от 23.05.2017 № 1328 «Об утверждении муниципальной программы «Формирование современной городской среды в Озерском городском округе» на 2017 год, началась реализация мероприятий по благоустройству дворовых территорий многоквартирных домов, общественных территорий, мест массового отдыха населения. Продолжение проведения данных мероприятий в рамках настоящей муниципальной программы «Формирование современной городской среды в Озерском городском округе» на 2018-2022 годы позволит привести территорию Озерского городского округа в нормативное состояние и повысить уровень благоустройства.

Решение проблемы создания комфортных условий проживания на территории Озерского городского округа путем качественного повышения уровня благоустройства территории Озерского городского округа способствует концентрации в округе человеческого капитала, обеспечению устойчивого социально - экономического развития Озерского городского округа.

Решение актуальных задач благоустройства территории Озерского городского округа требует комплексного, системного подхода.

### 3. Исходные данные для формирования перечня мероприятий программы

1. Перечень мероприятий Программы состоит из двух основных групп:

благоустройство общественных территорий;

благоустройство дворовых территорий.

2. Мероприятия по повышению уровня благоустройства, поддержанию в технически исправном состоянии дворовых территорий и приведению их в соответствие с современными требованиями комфортности включаются в Программу исходя из:

1) минимального перечня работ по благоустройству дворовых территорий, финансируемых за счет средств субсидий в пределах средств, предусмотренных в областном бюджете на текущий финансовый год, а также в пределах, доведенных на указанные цели лимитов бюджетных обязательств и предельных объемов финансирования, без финансового участия граждан, включающего в себя:

ремонт дворовых проездов;

обеспечение освещения дворовых территорий;

установка скамеек, урн.

Минимальный перечень работ по благоустройству дворовых территорий является исчерпывающим и не может быть расширен.

Визуализированный перечень образцов элементов благоустройства, предлагаемых к размещению на дворовой территории, представлен в приложение № 1;

2) дополнительного перечня работ по благоустройству дворовых территорий, финансируемых за счет средств субсидий в пределах средств, предусмотренных в областном бюджете на текущий финансовый год, а также в пределах, доведенных на указанные цели лимитов бюджетных обязательств и предельных объемов финансирования, включающего в себя:

оборудование детских и (или) спортивных площадок;

оборудование автомобильных парковок;

оборудование контейнерных площадок;

ремонт и установка ограждений;

ремонт тротуаров;

озеленение территории.

Визуализированный перечень образцов элементов благоустройства по дополнительному перечню, предлагаемых к размещению на дворовой территории, представлен в приложение № 1.

3. Работы из дополнительного перечня работ по благоустройству дворовых территорий осуществляются при условии участия (финансовом и (или) трудовом) собственников помещений в многоквартирных домах, собственников иных зданий и сооружений, расположенных в границах дворовой территории, подлежащей благоустройству (далее - заинтересованные лица).

4. Под формой финансового участия понимается минимальная доля финансового участия заинтересованных лиц в выполнении дополнительного перечня работ по благоустройству дворовой территории в размере не менее 3% от стоимости мероприятий по благоустройству дворовой территории.

5. Под формой трудового участия понимается неоплачиваемая трудовая деятельность заинтересованных лиц, имеющая социально полезную направленность, не требующая специальной квалификации. В частности, это может быть - подготовка дворовой территории (объекта) к началу работ (земляные работы, снятие старого оборудования, уборка мусора), покраска оборудования, озеленение территории, посадка деревьев, охрана объекта; предоставление строительных материалов, техники и т.д.; обеспечение благоприятных условий для работы подрядной организации, выполняющей работы и для ее работников.

Организация трудового участия призвана обеспечить реализацию потребностей в благоустройстве соответствующей дворовой территории исходя из необходимости и целесообразности организации таких работ.

6. Нормативная стоимость (единичные расценки) работ по благоустройству дворовых территорий, входящих в минимальный и дополнительный перечни таких работ, определяется исходя из приложения № 1 или сметной документацией, разработанной в соответствии с правилами сметного ценообразования Челябинской области, проектно - сметной документацией разработанной организацией, подтверждающей допуск к выполнению таких работ.

7. Стоимость конкретных работ из дополнительного перечня работ по благоустройству дворовых территорий, входящих в минимальный и дополнительный перечень работ по благоустройству дворовых территорий, определяется на основе сметного метода, с использованием нормативной базы (вошедшей в Федеральный реестр сметных нормативов), действующих на момент формирования документации и ресурсным методом формирования текущей цены на основании данных Министерства тарифного регулирования и энергетики Челябинской области и установлена в приложении №1.

На основании нормативной стоимости работ (единичных расценок) определяется стоимость работ по благоустройству дворовых территорий, предлагаемых к благоустройству.

8. Порядок аккумулирования и расходования средств заинтересованных лиц, направляемых на выполнение минимального и дополнительного перечней работ по благоустройству дворовых территорий, механизм контроля за их расходованием осуществляется в порядке, определенном постановлением администрации Озерского городского округа.



9. Адресный перечень общественных территорий, для включения в муниципальную программу, формируется на основании общественных обсуждений и решения, принятого общественной комиссией, оценки и обсуждения проектов и предложений по благоустройству, созданной постановлением администрации Озерского городского округа.

10. Адресный перечень дворовых территорий, для включения в муниципальную программу, формируется на основании решения, принятого общественной комиссией, оценки и обсуждения проектов и предложений по благоустройству, созданной постановлением администрации Озерского городского округа.

Адресный перечень дворовых территорий многоквартирных домов и общественных территорий Озерского городского округа, подлежащих благоустройству в 2018-2022 годах (приложение № 2), формируется в том числе с учетом физического состояния дворовых территорий многоквартирных домов и общественных территорий Озерского городского округа, определенного по результатам инвентаризации, проведенной в порядке, установленном постановлением администрации Озерского городского округа.

11. Должен быть подготовлен и утвержден с учетом обсуждения представителями заинтересованных лиц дизайн-проект благоустройства каждой дворовой территории, благоустройство которой планируется в рамках Программы в 2018 году, а также дизайн-проект благоустройства общественных территорий:

дизайн-проект, состоящий из графического и текстового материалов, включающих в себя визуализированное изображение дворовой территории, представленных в нескольких ракурсах, с планировочной схемой, фотофиксацией существующего положения, с описанием работ мероприятий, предлагаемых к выполнению.

Содержание дизайн-проекта зависит от вида и состава планируемых к благоустройству работ. Это может быть, как проектно-сметная документация, так и упрощенный вариант, в виде изображения дворовой территории с описанием работ и мероприятий. Разработка дизайн-проектов дворовых территорий МКД осуществляется собственниками помещений МКД.

#### 4. Основная цель и задача муниципальной программы

1. Основной целью муниципальной программы «Формирование современной городской среды в Озерском городском округе» на 2018-2022 годы является повышение уровня благоустройства территорий Озерского городского округа.

2. Основной задачей муниципальной программы является создание наиболее благоприятных и комфортных условий жизнедеятельности населения Озерского городского округа путем:

повышения уровня благоустройства дворовых территорий многоквартирных домов на территории Озерского городского округа;

повышения уровня благоустройства общественных территорий;

обустройства мест массового отдыха населения (городских парков);

повышения уровня благоустройства территорий, прилегающих к индивидуальным жилым домам, и земельных участков, представленных для их размещения в Озерском городском округе;

формирования условий для беспрепятственного доступа инвалидов и других маломобильных групп населения к общественным территориям и дворовым территориям многоквартирных домов в Озерском городском округе.

#### 5. Сроки и этапы реализации Программы

Программа рассчитана на 2018-2022 годы с возможностью внесения изменений в сроки реализации Программы. Сроки и этапы реализации для формирования перечня мероприятий программы.

Планируется реализация мероприятий программы в пять этапов:

1 этап - 2018 год;

2 этап - 2019 год;

3 этап - 2020 год;

4 этап - 2021 год;

5 этап - 2022 год.

В 2018 году по итогам инвентаризации дворовых территорий многоквартирных домов, общественных территорий, а также территорий, прилегающих к индивидуальным жилым домам и земельных участков, представленных для их размещения планируется заключение органами местного самоуправления соглашений с собственниками указанных объектов, домов, земельных участков по благоустройству соответствующих территорий не позднее 2020 года в соответствии с требованиями утвержденных правил благоустройства Озерского городского округа.

#### 6. Система мероприятий муниципальной программы

Муниципальная программа «Формирование современной городской среды в Озерском городском округе» на 2018-2022 годы учитывает:

инвентаризацию дворовых территорий многоквартирных домов, общественных территорий, а также территорий, прилегающих к индивидуальным жилым домам и земельных участков, предоставленных для их размещения в Озерском городском округе;

формирование адресного перечня всех дворовых территорий многоквартирных домов, нуждающихся в благоустройстве и подлежащих благоустройству;

формирование адресного перечня всех общественных территорий, нуждающихся в благоустройстве и подлежащих благоустройству;

формирование перечня мероприятий по инвентаризации уровня благоустройства индивидуальных жилых домов и земельных участков, предоставленных для их размещения;

заключение соглашений с собственниками (пользователями) индивидуальных жилых домов и земельных участков, предоставленных для их размещения об их благоустройстве не позднее 2020 года;

проведение общественных обсуждений проекта муниципальной программы, порядка и сроков представления, рассмотрения и оценки предложений граждан, организаций к программе, порядка и сроков представления, рассмотрения и оценки указанных предложений. В целях синхронизации процесса формирования муниципальной программы и представления предложений заинтересованных граждан и организаций по итогам обсуждения будет доработан адресный перечень.

Перечень программных мероприятий с указанием объемов их финансирования указан

в приложении № 2 к муниципальной программе.

#### 7. Ресурсное обеспечение муниципальной программы

Реализацию мероприятий Программы предполагается осуществлять за счет финансирования из средств федерального, областного бюджетов, а также внебюджетных средств заинтересованных лиц.

Объем финансирования муниципальной программы составляет 209 692,0545 тыс. руб., в том числе:

за счет межбюджетных трансфертов из федерального бюджета: 145 972,4000 тыс. руб.;

за счет межбюджетных трансфертов из областного бюджета: 62 559,6000 тыс. руб.;

за счет внебюджетных источников: 1 160,0545 тыс. руб.,

в том числе по годам:

на 2018 год объем финансирования муниципальной программы составляет 4 1938,41089 тыс. руб.,

в том числе:

за счет межбюджетных трансфертов из федерального бюджета: 2 9194,48000 тыс. руб.;

за счет межбюджетных трансфертов из областного бюджета: 1 2511,92000 тыс. руб.;

за счет внебюджетных источников: 232,01089 тыс. руб.;

на 2019 год объем финансирования муниципальной программы составляет 4 1938,41089 тыс. руб.,

в том числе:

за счет межбюджетных трансфертов из федерального бюджета: 2 9194,48000 тыс. руб.;

за счет межбюджетных трансфертов из областного бюджета: 1 2511,92000 тыс. руб.;

за счет внебюджетных источников: 232,01089 тыс. руб.;

на 2020 год объем финансирования муниципальной программы составляет 4 1938,41089 тыс. руб.,

в том числе:

за счет межбюджетных трансфертов из федерального бюджета: 2 9194,48000 тыс. руб.;

за счет межбюджетных трансфертов из областного бюджета: 1 2511,92000 тыс. руб.;

за счет внебюджетных источников: 232,01089 тыс. руб.;

на 2021 год объем финансирования муниципальной программы составляет 4 1938,41089 тыс. руб.,

в том числе:

за счет межбюджетных трансфертов из федерального бюджета: 2 9194,48000 тыс. руб.;

за счет межбюджетных трансфертов из областного бюджета: 1 2511,92000 тыс. руб.;

за счет внебюджетных источников: 232,01089 тыс. руб.;

на 2022 год объем финансирования муниципальной программы составляет 4 1938,41089 тыс. руб.,

в том числе:

за счет межбюджетных трансфертов из федерального бюджета: 2 9194,48000 тыс. руб.;

за счет межбюджетных трансфертов из областного бюджета: 1 2511,92000 тыс. руб.;

за счет внебюджетных источников: 232,01089 тыс. руб.

#### 8. Организация управления и механизм реализации муниципальной программы

Текущее управление реализацией Программы осуществляется ответственным исполнителем - Управлением жилищно-коммунального хозяйства администрации Озерского городского округа, которое выполняет следующие функции:

разрабатывает в пределах своих полномочий правовые акты, необходимые для реализации программы;

осуществляет планирование и мониторинг реализации мероприятий программы;

совместно с соисполнителями Программы несет ответственность за качество реализации мероприятий Программы, обеспечивает эффективное использование средств, выделяемых на ее реализацию;

в установленном порядке готовит предложения о внесении изменений в перечни и состав мероприятий, сроки их реализации, объемы бюджетных ассигнований на реализацию мероприятий Программы, в том числе на очередной финансовый год и плановый период;

представляет запрашиваемые сведения о ходе реализации Программы;

проводит оценку эффективности реализации мероприятий Программы;

осуществляет в установленные сроки ведение отчетности по реализации Программы.

Ответственный исполнитель, соисполнители представляют в Управление экономики администрации Озерского городского округа (далее - Управление экономики) отчетность о реализации Программы:

по итогам 1 квартала - в срок до 15 апреля отчетного года;

по итогам 1 полугодия - в срок до 15 июля отчетного года;

по итогам 9 месяцев - в срок до 15 октября отчетного года;

по итогам года - в срок до 01 февраля года, следующего за отчетным.

Представляемая отчетность содержит:

1) отчет (за 1 квартал, 1 полугодие, 9 месяцев или годовой) о реализации Программы, согласованный с Управлением по финансам администрации Озерского городского округа;

2) подробную пояснительную записку, содержащую:

по итогам реализации Программы за 1 квартал, 1 полугодие, 9 месяцев:

анализ исполнения Программы с указанием причин отклонений от плана и анализа факторов, повлиявших на ход реализации Программы;

по итогам реализации Программы за год:

сведения об основных результатах реализации Программы за отчетный год;

сведения о степени соответствия установленных и достигнутых целевых индикаторов и показателей Программы за отчетный год;

анализ исполнения Программы с указанием причин отклонений от плана и анализа факторов, повлиявших на ход реализации Программы.

#### 9. Ожидаемые результаты реализации муниципальной программы

Основными ожидаемыми результатами реализации программы являются:

Количество дворовых территорий, на которых планируются работы из минимального перечня работ по благоустройству - 192 ед.

Количество дворовых территорий, на которых планируются работы из дополнительного перечня работ по благоустройству - \_\_\_\_\_ ед.

Количество благоустроенных общественных территорий - \_\_\_\_\_ ед.

Доля и размер финансового участия заинтересованных лиц в выполнении работ по

благоустройству дворовых территорий от общей стоимости работ, включенных в программу - \_\_\_\_ %/\_\_\_\_\_ тыс. руб.

Объем трудового участия заинтересованных лиц в выполнении работ по благоустройству дворовых территорий - чел/час.

Основные риски, оказывающие влияние на конечные результаты реализации мероприятий программы:

бюджетные риски, связанные с дефицитом регионального и местных бюджетов и возможностью невыполнения своих обязательств по софинансированию мероприятий региональной (муниципальной) программы;

социальные риски, связанные с низкой социальной активностью населения, отсутствием массовой культуры соучастия в благоустройстве дворовых территорий и т.д.;

управленческие (внутренние) риски, связанные с неэффективным управлением реализацией муниципальной программы, низким качеством межведомственного взаимодействия, недостаточным контролем над реализацией муниципальной программы и т. д.

Озерский городской округ является закрытым административно - территориальным образованием. Особый режим функционирования, ЗАТО с пропускной системой для въезда иногородних подрядных организаций.

#### 10. Методика оценки эффективности муниципальной программы

Оценка эффективности Программы осуществляется в процессе (ежегодно) и по итогам ее реализации. Порядок проведения указанной оценки и ее критерии устанавливаются постановлением администрации Озерского городского округа.

Начальник Управления жилищно - коммунального хозяйства администрации Озерского городского округа **Н.В. Левина**

Приложение к муниципальной программе «Формирование современной городской среды в Озерском городском округе» на 2018-2022 годы

#### Визуализированный перечень образцов элементов благоустройства

#### Нормативная стоимость (единичные расценки) работ по благоустройству дворовых территорий многоквартирных домов, включенных в минимальный перечень и дополнительный перечень

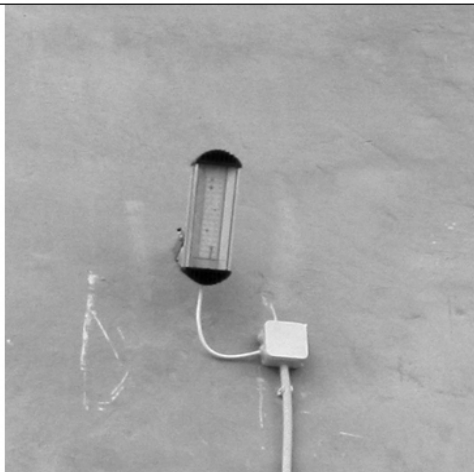
№ п/п	Вид работы	Ед. изм	Нормативная стоимость (единичные расценки)* руб.	Изображение	Примечание
1	2	3	4	5	6
<b>Минимальный перечень</b>					
<b>1. Ремонт дворовых проездов</b>					
1.1	Ремонт асфальтового покрытия: - срезка существующего покрытия Н=50мм; - очистка основания от грязи и пыли; -сушка основания от влаги; - добавление щебня, пропитка основания (праймером) битумной мастикой; - укладка асфальтобетонной смеси вручную; -разравнивание асфальтобетонной смеси; - уплотнение легким катком; - промазка (праймером) битумной мастикой стыков нового покрытия с существующим;	кв.м	945,0		
1.2	Ремонт асфальтового покрытия с заменой бортового камня длиной: - срезка существующего покрытия Н=50мм; - очистка основания от грязи и пыли; -сушка основания от влаги; - добавление щебня, пропитка основания (праймером) битумной мастикой; - укладка асфальтобетонной смеси вручную; -разравнивание асфальтобетонной смеси; - уплотнение легким катком; - промазка (праймером) битумной мастикой стыков нового покрытия с существующим; - демонтаж бортового камня; -устройство щебеночного основания для монтажа бортового камня; - монтаж (установка) бортового камня; -обетонка бортового камня с двух сторон бетонной смесью;	кв.м с длиной борт камня 1м/п	972,0		
		кв.м с длиной борт камня 3м/п	1 849,65		
2	Обеспечение освещения дворовых территорий многоквартирных домов				
2.1	Фасадное освещение: - сверление отверстий; -прокладка труб гофрированных для защиты проводов и кабелей; - затягивание провода в проложенные трубы;	шт.	4 614,37 (II квартал 2018г.)		



3	Установка скамьи				
3.1	Стоимость учитывает монтаж, доставку и цену изделия	шт.	3 370,0		
3.2	Стоимость учитывает монтаж, доставку и цену изделия	шт.	7 592,0		
3.3	Стоимость учитывает монтаж, доставку и цену изделия Размер 1200 x 500 x 1200 мм	шт.	7 150,0		
3.4	Стоимость учитывает монтаж, доставку и цену изделия; Размер 1700 x 580 x 880 мм;	шт.	7 010,0		
3.5	Стоимость учитывает монтаж, доставку и цену изделия;	шт.	16 500,0		
4	Установка урн				

4.1	Стоимость учитывает монтаж, доставку и цену изделия; Размер: 250 х 200 х 700 мм;	шт.	2 288,0		
4.2	Стоимость учитывает монтаж, доставку и цену изделия;	шт.	5 000,0		
4.3	Стоимость учитывает монтаж, доставку и цену изделия;	шт.	5 000,0		

## Дополнительный перечень

## 1. Малые игровые формы, игровые комплексы





1.1	Песочница с крышкой Стоимость учитывает монтаж, доставку и цену изделия; Размер 1500 х 1500 х 2000 мм;	шт.	30 316,0		
1.2	Песочница Стоимость учитывает монтаж, доставку и цену изделия; Размер 1500 х 1500 х 2000 мм;	шт.	8 034,0		
1.3	Песочница с навесом Стоимость учитывает монтаж, доставку и цену изделия; Размер 1500 х 1500 х 2000 мм;	шт.	26 026,0		





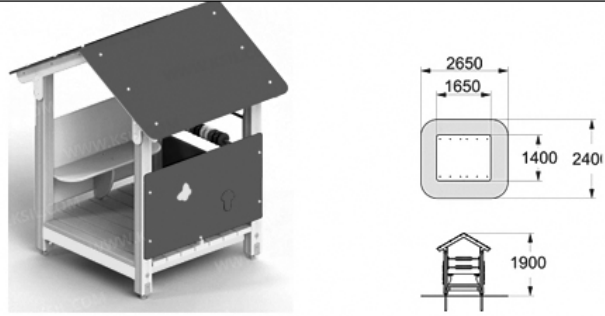
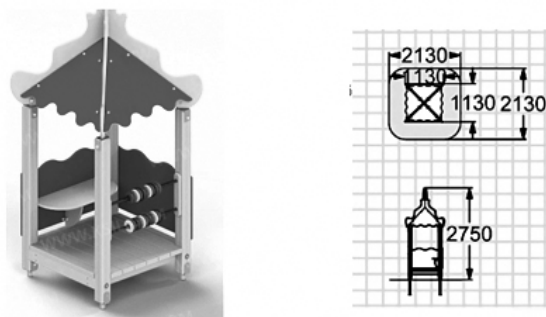
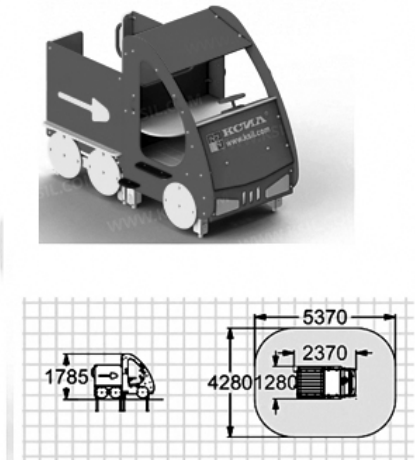

1.4	<p><b>Песочница</b> Стоимость учитывает монтаж, доставку и цену изделия; Размер 2000 х 2000 х 300;</p>	шт.	10 640,50		).
1.5	<p><b>Песочница с навесом</b> Стоимость учитывает монтаж, доставку и цену изделия; Размер 2000 х 1500 х 2000 мм;</p>	шт.	30 290,0		.
1.6	<p><b>Песочница - кораблик</b> Стоимость учитывает монтаж, доставку и цену изделия; Размер 2500*1500*1200 мм;</p>	шт.	38 415,0		.
1.7	<p><b>Качели на металлических стойках с подвесным сиденьем</b> Стоимость учитывает монтаж, доставку и цену изделия;</p>	шт.	23 275,0		
1.8	<p><b>Качели двойные на металлических стойках с подвесными сиденьями</b> Стоимость учитывает монтаж, доставку и цену изделия;</p>	шт.	50 496,81		

1.9	<p>Качалка – балансир</p> <p>Стоимость учитывает монтаж, доставку и цену изделия;</p>	шт.	17 285,97		
1.10	<p>Качалка – балансир двойная</p> <p>Стоимость учитывает монтаж, доставку и цену изделия;</p>	шт.	21 845,66		
1.11	<p>Дорожка гимнастическая</p> <p>Стоимость учитывает монтаж, доставку и цену изделия;</p>	шт.	21 641,49		
1.12	<p>Горка</p> <p>Стоимость учитывает монтаж, доставку и цену изделия;</p>	шт.	41 921,88		
1.13	<p>Горка с зигзагом</p> <p>Стоимость учитывает монтаж, доставку и цену изделия;</p>	шт.	368 852,0		





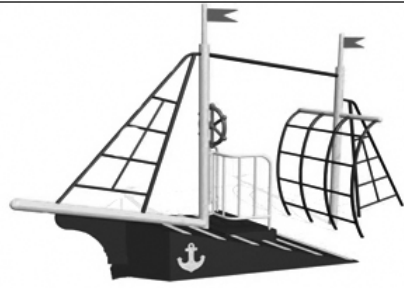
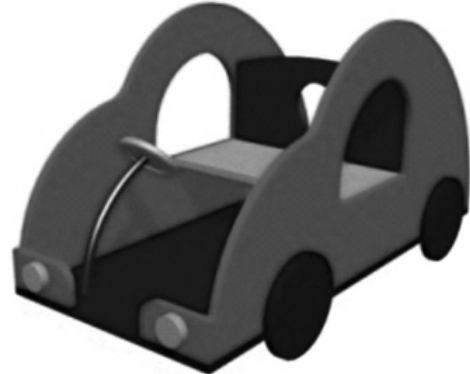



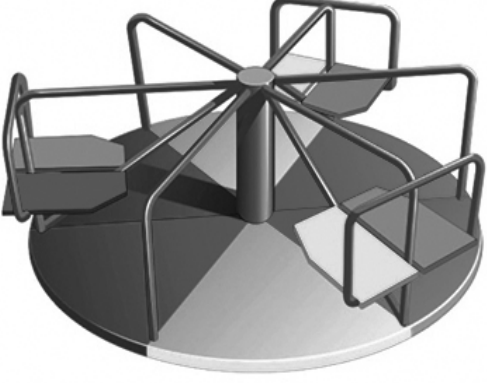
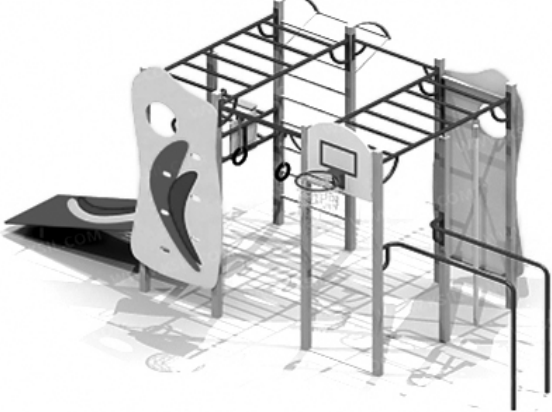

1.14	<p>Домик -1</p> <p>Стоимость учитывает монтаж, доставку и цену изделия;</p>	шт.	49 680,15		
1.15	<p>Домик – 2</p> <p>Стоимость учитывает монтаж, доставку и цену изделия;</p>	шт.	51 721,8		
1.15	<p>Машинка</p> <p>Стоимость учитывает монтаж, доставку и цену изделия;</p>	шт.	93 235,35		
1.16	<p>Игровой комплекс (а)</p> <p>Стоимость учитывает монтаж, доставку и цену изделия;</p>	шт.	291 200,0		
1.17	<p>Игровой комплекс (б)</p> <p>Стоимость учитывает монтаж, доставку и цену изделия;</p>	шт.	114 790,0		
1.18	<p>Игровой комплекс (в)</p> <p>Стоимость учитывает монтаж, доставку и цену изделия;</p>	шт.	81 510,0		

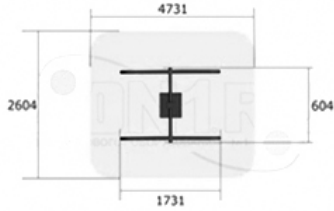

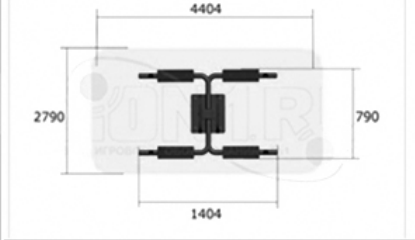
1.19	Игровой комплекс (г) Стоимость учитывает монтаж, доставку и цену изделия;	шт.	68 250,0		
1.20	Игровой комплекс (д) Стоимость учитывает монтаж, доставку и цену изделия;	шт.	49 400,0		
1.21	Игровой комплекс (е) Стоимость учитывает монтаж, доставку и цену изделия;	шт.	163 150,0		
1.22	Малые игровые формы «Ромашка» Стоимость учитывает монтаж, доставку и цену изделия;	шт.	43 030,0		
1.23	Малые игровые формы «Парусник» Стоимость учитывает монтаж, доставку и цену изделия;	шт.	49 647,0		
1.24	Малые игровые формы «Машинка игровая» Стоимость учитывает монтаж, доставку и цену изделия;	шт.	19 500,0		

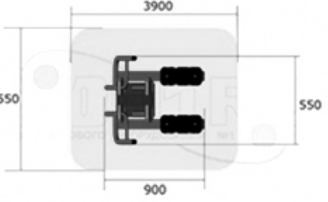

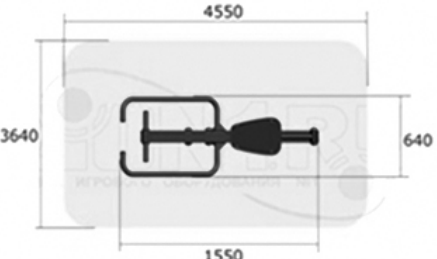

1.25	<p>Малые игровые формы «Автобус»</p> <p>Стоимость учитывает монтаж, доставку и цену изделия;</p>	шт.	88 400,0		
1.26	<p>Малые игровые формы «Машинка + горка»</p> <p>Стоимость учитывает монтаж, доставку и цену изделия;</p>	шт.	71 019,0		
1.27	<p>Малые игровые формы «Качалка на пружине «Петушок»</p> <p>Стоимость учитывает монтаж, доставку и цену изделия;</p>	шт.	25 200,0		
1.28	<p>«Качалка на пружине «Вертолетик»</p> <p>Стоимость учитывает монтаж, доставку и цену изделия;</p>	шт	40 152,45		

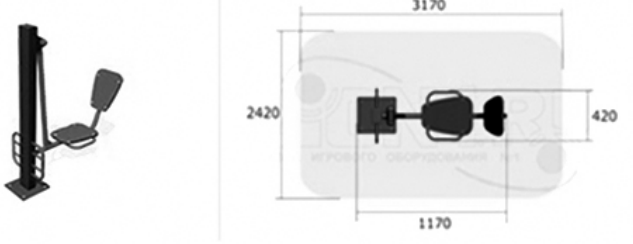
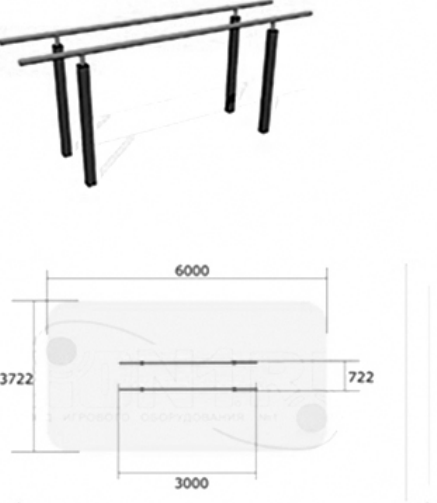
1.29	Карусель Стоимость учитывает монтаж, доставку и цену изделия;	шт.	30 000,0		
1.30	Спортивный комплекс предназначен для детей от 6 лет	шт.	181 151,25		
<b>2. Спортивное оборудование</b>					
2.1	Тренажер уличный «Брусья двойные» Стоимость учитывает монтаж, доставку и цену изделия;	шт.	20 699,9		
2.2	Тренажер уличный «Стойка для пресса» Стоимость учитывает монтаж, доставку и цену изделия;	шт.	25 348,70		
2.3	Тренажер уличный «Лыжник» Стоимость учитывает монтаж, доставку и цену изделия;	шт.	33 376,2		
2.4	Тренажер уличный «Гребля» Стоимость учитывает монтаж, доставку и цену изделия;	шт.	33 499,40		

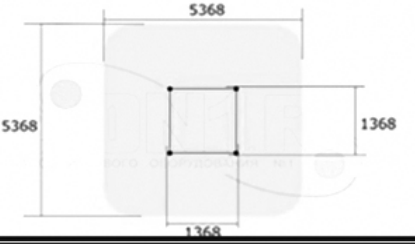
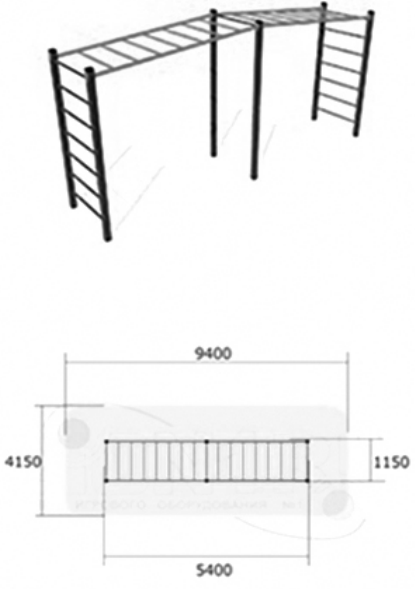
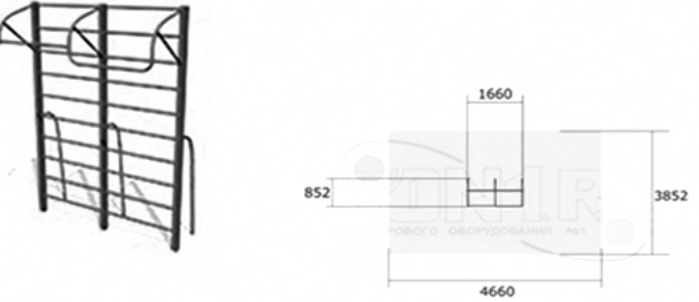

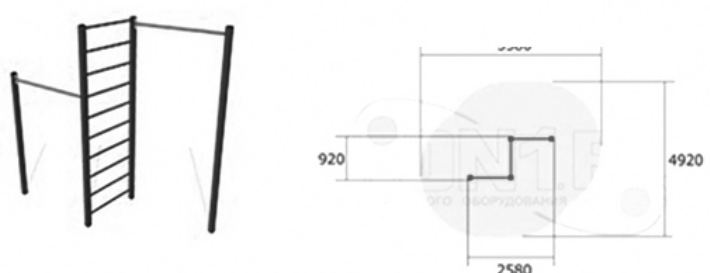
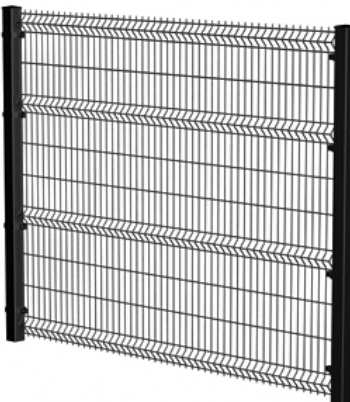
2.5	Тренажер уличный «Жми ногами»  Стоимость учитывает монтаж, доставку и цену изделия;	шт.	22 077,90		
2.6	Брусья параллельные  Стоимость учитывает монтаж, доставку и цену изделия;	шт.	21 789,3		
2.7	Перекладина четверная  Стоимость учитывает монтаж, доставку и цену изделия;	шт.	29 672,50		
					
2.8	Рукоход «Ратник»  Стоимость учитывает монтаж, доставку и цену изделия;	шт.	65 634,4		
2.9	Шведская стенка «Чемпион»  Стоимость учитывает монтаж, доставку и цену изделия;	шт.	20 967,7		

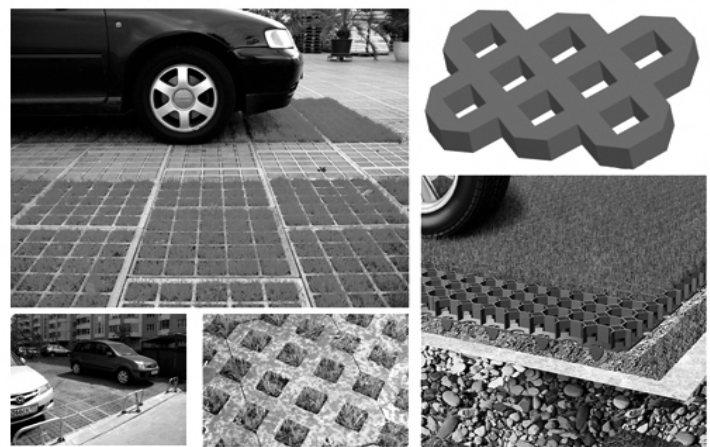
2.10	<p>Турник «Отличник»</p> <p>Стоимость учитывает монтаж, доставку и цену изделия;</p>	шт.	16 485,3		
2.11	<p>Установка ограждений</p> <p>Стоимость учитывает монтаж, доставку и цену изделия;</p>	кв.м	2 866,3	 	
2.12	<p>Эко парковка</p>	кв.м	550,0		
2.13	<p>Ремонт асфальтового покрытия с заменой бортового камня длиной:</p> <ul style="list-style-type: none"> <li>- срезка существующего покрытия Н=50мм;</li> <li>- очистка основания от грязи и пыли;</li> <li>-сушка основания от влаги;</li> <li>- добавление щебня, пропитка основания (праймером) битумной мастикой;</li> <li>- укладка асфальтобетонной смеси вручную;</li> <li>-разравнивание асфальтобетонной смеси;</li> <li>- уплотнение легким катком;</li> <li>- промазка (праймером) битумной мастикой стыков нового покрытия с существующим;</li> <li>- демонтаж бортового камня;</li> <li>-устройство щебеночного основания для монтажа бортового камня;</li> <li>- монтаж (установка) бортового камня;</li> <li>-обетонка бортового камня с двух сторон бетонной смесью;</li> </ul>	кв.м тротуар борт каменем	360,3		
<b>3.Озеленение</b>					
3.1	<p>Валка деревьев С применением автоподъемника без корчевки пня:</p>				



	Тополь при диаметре ствола -установка знаков ограждения; - подготовка автовышки, подъем рабочего, спуск; - спиливание скелетных ветвей, вершины ствола, ствола дерева частями по 0,5м; - валка деревьев, обрезка сучьев; -уборка порубочных остатков, складирование в кучи; -погрузка на автотранспорт, перевозка и разгрузка на полигоне	1 дер. до 30см	3 997,0;		
		1 дер. более 50см	18 290,0		
3.2	Без применения автоподъемника, без корчевки пня:				
	Мягколиственных и твердолиственных (кроме тополя) при диаметре ствола до 24 см: -направляющий подпил, валочный пропил дерева бензопилой валка дерева в необходимом направлении с применением веревок; -распиловка дерева и сучьев на кряжи - уборка порубочных остатков, складирование в кучи -погрузка на автотранспорт.	1 дер. до 24 см	3 049,0		
		1 дер. до 36 см	5 164,0		
3.3	Валка деревьев в городских условиях: липа, сосна тополь диаметром: - спиливание дерева; -очистка от сучьев; -разделка на кряжи; - укладка в кучи; - погрузка на автотранспорт и перевозка на полигон	1 дер. до 300мм	1 879,0		
		1 дер. более 300мм	9 813,0		
3.4	Омолаживание деревьев лиственных пород до 13м. - переход к месту производства; - установка автовышек; -обрезка; -переход к другому дереву; - погрузка и вывозка	1 дер.	5 286,0		
3.6	Корчевка пней вручную мягких пород: -околка пня с подрезкой; -ручная корчевка;	1 пень до 500 мм	1 569,0		
	-засыпка ямы; -погрузка на автотранспорт.	1 пень до 700 мм	3 034,0		
3.7	Корчевка пней вручную твердых пород: -околка пня с подрезкой; -ручная корчевка; -засыпка ямы; -погрузка на автотранспорт.	1 пень до 500 мм	2 060,0		
		1 пень до 700 мм	3 828,0		
3.8	Расчистка площадей от кустарника и мелколесья вручную при средней поросли: -рубка; -укладка в кучи; -переноска материала до 10м.; погрузка и вывозка	100 кв.м	1 830,0		
3.9	Формовочная обрезка деревьев: -подноска и установка стремянки; обрезка с приданием формы шара, куба, пирамиды; - погрузка на автотранспорт, перевозка. выгрузка порубочных остатков	1 дер. до 5м	380,0		
		1 дер. более 5м	5 321,0		

\*Примечание: прогнозный коэффициент инфляции, установленный ЧелСЦеной - 4,7% рекомендуемый постановлением Министерства тарифного регулирования и энергетики Челябинской области от 02.12.2016г. № 08/5286

Начальник Управления  
жилищно - коммунального хозяйства  
администрации Озерского городского округа

Н.В. Левина



Постановление главы от 07.12.2017 № 21

## О проведении публичных слушаний по проектам изменений в Правила землепользования и застройки в городе Озерске

В целях соблюдения права человека на благоприятные условия жизнедеятельности, прав и законных интересов правообладателей земельных участков и объектов капитального строительства, руководствуясь Градостроительным кодексом Российской Федерации, Федеральным законом от 06.10.2003 № 131-ФЗ «Об общих принципах организации местного самоуправления в Российской Федерации», Уставом Озерского городского округа, решением Собрания депутатов Озерского городского округа от 17.05.2006 № 76 «О Положении об организации и проведении публичных слушаний в Озерском городском округе», рассмотрев заключения комиссии по подготовке проекта правил землепользования и застройки на территории Озерского городского округа от 13.09.2017 № 12, от 11.10.2017 № 13, проекты изменений в Правила землепользования и застройки в городе Озерске, п о с т а н о в л я ю:

1. Провести публичные слушания по проектам изменений в Правила землепользования и застройки в городе Озерске в части изменения:

1.1. границ территориальной зоны ПР-2 на зону Ж-1 применительно к земельному участку с кадастровым номером 74:41:0101019:42, в 10 м на восток от ориентира - жилой дом, расположенного по адресу: Россия, Челябинская область, г. Озерск, ул. Монтажников, д. 54, согласно приложению № 1;

1.2. границ территориальной зоны Р-2 на зону Ж-2 применительно к земельному участку с кадастровым номером 74:41:0101037:147, в 80 м на юго-запад от ориентира - жилой дом, расположенного по адресу: Россия, Челябинская область, г. Озерск, пр. Ленина, д. 3, согласно приложению № 2;

1.3. границ территориальной зоны Р-2 на зону Ж-2 применительно к земельному участку с кадастровым номером 74:41:0101037:149, в 45 м на запад от ориентира - жилой дом, расположенного по адресу: Россия, Челябинская область, г. Озерск, пр. Ленина, д. 3, согласно приложению № 3;

1.4. границ территориальной зоны Р-2 на зону Ж-2 применительно к земельному участку с кадастровым номером 74:41:0101037:148, в 3 м на запад от ориентира - жилой дом, расположенного по адресу: Россия, Челябинская область, г. Озерск, пр. Ленина, д. 3, согласно приложению № 4.

2. Определить время и место проведения публичных слушаний - 27.02.2018 в 17.00 часов в помещении актового зала Собрания депутатов Озерского городского округа по адресу: г. Озерск, пр. Ленина, 30а.

3. Определить местом размещения демонстрационных материалов помещение Управления архитектуры и градостроительства администрации Озерского городского округа, расположенное по адресу: г. Озерск, пр. Ленина, 62, каб. 209 (приемная), время посещения: понедельник-четверг: с 09.00 час. до 17.30 час., пятница: с 09.00 час. до 16.30 час., перерыв: с 13.00 час. до 14.00 час.

4. Определить местом приема предложений и замечаний по проектам изменений в Правила землепользования и застройки в городе Озерске помещение Управления архитектуры и градостроительства администрации Озерского городского округа, расположенное по адресу: г. Озерск, пр. Ленина, 62, каб. 209 (приемная), время приема: понедельник-четверг: с 09.00 час. до 17.30 час., пятница: с 09.00 час. до 16.30 час., перерыв: с 13.00 час. до 14.00 час.

5. Опубликовать настоящее постановление в газете «Озерский вестник» и разместить на официальном сайте органов местного самоуправления Озерского городского округа Челябинской области в информационно-телекоммуникационной сети «Интернет».

6. Организацию исполнения настоящего постановления возложить на комиссию по подготовке проекта правил землепользования и застройки на территории Озерского городского округа.

Е.Ю. Щербаков

Приложение № 1 к постановлению главы Озерского городского округа от 07.12.2017 № 21

### Графическое изображение фрагмента карты градостроительного зонирования Правил землепользования и застройки в городе Озерске (статья 50) земельный участок в 10 м на восток от жилого дома по ул. Монтажников, д. 54

изменить зону ПР-2  
(Границы до изменения территориальной зоны)

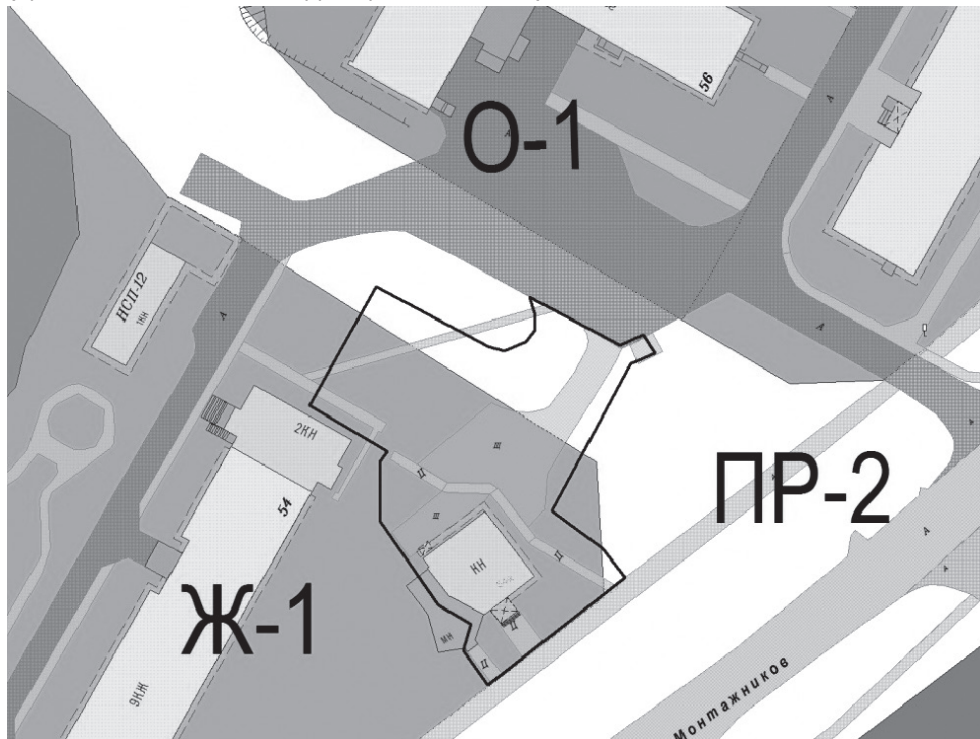

на зону Ж-1  
(Границы до изменения территориальной зоны)

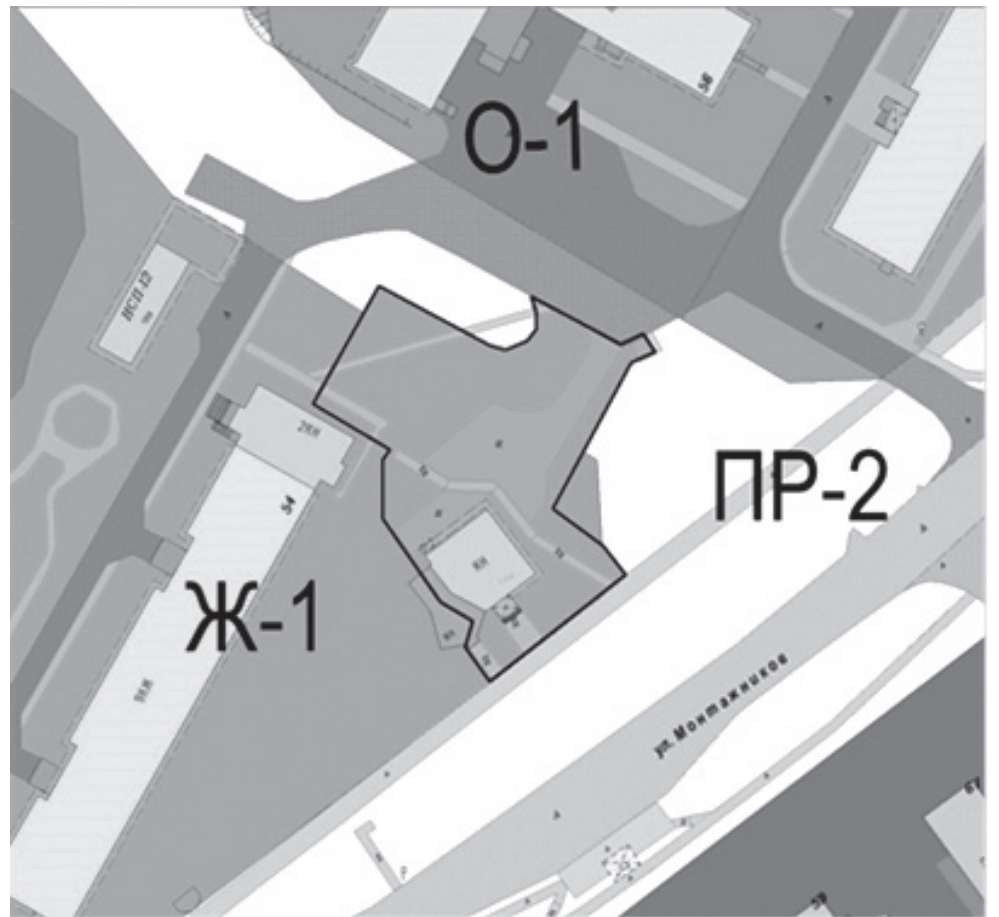

Приложение № 2 к постановлению главы Озерского городского округа от 07.12.2017 № 21

### Графическое изображение фрагмента карты градостроительного зонирования Правил землепользования и застройки в городе Озерске (статья 50) земельный участок в 80 м на юго-запад от жилого дома по пр. Ленина, д. 3

изменить зону Р-2  
(Границы до изменения территориальной зоны)

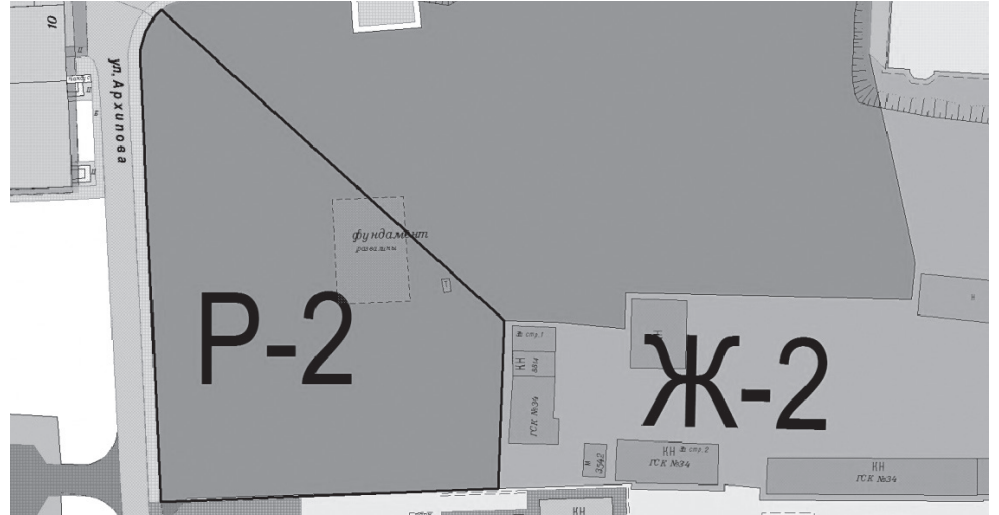

на зону Ж-2  
(Границы до изменения территориальной зоны)









Постановление главы от 11.12.2017 № 23

## Об организации и проведении публичных слушаний

В соответствии с Градостроительным кодексом Российской Федерации, Федеральным законом от 06.10.2003 № 131-ФЗ «Об общих принципах организации местного самоуправления в Российской Федерации», Уставом Озерского городского округа, решением Собрании депутатов Озерского городского округа от 17.05.2006 № 76 «О Положении об организации и проведении публичных слушаний в Озерском городском округе», постановлением администрации Озерского городского округа от 26.07.2017 № 2006, постановляю:

1. Назначить публичные слушания по проекту внесения изменений в Генеральный план Озерского городского округа в части внесения сведений об объекте местного значения - универсальной крытой ледовой арене «Высота» на земельном участке с кадастровым номером 74:41:0101009:54, расположенном по адресу: Российская Федерация, Челябинская область, Озерский городской округ, г. Озерск, ул. Кирова, 16а.
2. Определить время и место проведения публичных слушаний - 11 января 2018 года в 17.00 час. в помещении актового зала Собрании депутатов Озерского городского округа по адресу: г. Озерск, пр. Ленина, 30а.
3. Управлению архитектуры и градостроительства администрации Озерского городского округа (Жаворонкова О.В.) организовать экспозицию демонстрационных материалов проекта внесения изменений в Генеральный план Озерского городского округа.
4. Определить местом размещения экспозиции демонстрационных материалов помещение Управления архитектуры и градостроительства администрации Озерского городского округа, расположенное по адресу: г. Озерск, пр. Ленина, 62, каб. 209, время посещения: понедельник-четверг: с 09.00 час. до 17.30 час., пятница: с 09.00 час. до 16.30 час., перерыв: с 13.00 час. до 14.00 час.
5. Определить местом приема предложений и замечаний по проекту внесения изменений в Генеральный план Озерского городского округа помещение Управления архитектуры и градостроительства администрации Озерского городского округа, расположенное по адресу: г. Озерск, пр. Ленина, 62, каб. 209, время приема: понедельник-четверг: с 09.00 час. до 17.30 час., пятница: с 09.00 час. до 16.30 час., перерыв: с 13.00 час. до 14.00 час.
6. Утвердить план мероприятий по проведению публичных слушаний по проекту внесения изменений в Генеральный план Озерского городского округа в части внесения сведений об объекте местного значения - универсальной крытой ледовой арене «Высота» на земельном участке с кадастровым номером 74:41:0101009:54, расположенном по адресу: Российская Федерация, Челябинская область, Озерский городской округ, г. Озерск, ул. Кирова, 16а, согласно приложению.
7. Управлению архитектуры и градостроительства администрации Озерского городского округа (Жаворонкова О.В.), совместно с информационно-аналитическим отделом Собрании депутатов Озерского городского округа (Зюсю С.В.), разместить на официальном сайте органов местного самоуправления Озерского городского округа в информационно-телекоммуникационной сети «Интернет» ([www.ozerskadm.ru](http://www.ozerskadm.ru)) материалы по проекту внесения изменений в Генеральный план Озерского городского округа в части внесения сведений об объекте местного значения - универсальной крытой ледовой арене «Высота» на земельном участке с кадастровым номером 74:41:0101009:54, расположенном по адресу: Российская Федерация, Челябинская область, Озерский городской округ, г. Озерск, ул. Кирова, 16а.
8. Опубликовать настоящее постановление в газете «Озерский вестник» и разместить на официальном сайте органов местного самоуправления Озерского городского округа.
9. Контроль за выполнением настоящего постановления возложить на заместителя главы Озерского городского округа Бахметьева А.А.

**Е.Ю. Щербаков**

Приложение к постановлению главы Озерского городского округа от 11.12.2017 № 23

### План мероприятий по подготовке и проведению публичных слушаний по проекту внесения изменений в Генеральный план Озерского городского округа в части внесения сведений об объекте местного значения - универсальной крытой ледовой арене «Высота» на земельном участке с кадастровым номером 74:41:0101009:54, расположенном по адресу: Российская Федерация, Челябинская область, Озерский городской округ, г. Озерск, ул. Кирова, 16а

№ п/п	Мероприятия	Срок	Место	Ответственный
Организационные мероприятия				
1	Организация выставки-экспозиции демонстрационных материалов	с 14.12.2017 по 11.01.2018	г. Озерск, пр. Ленина, 62, каб. 209	Управление архитектуры и градостроительства администрации ОГО
2	Сбор предложений и замечаний по проекту для включения в протокол публичных слушаний	с 14.12.2017 по 11.01.2018	г. Озерск, пр. Ленина, 62, каб. 209	Управление архитектуры и градостроительства администрации ОГО
3	Размещение на официальном сайте органов местного самоуправления Озерского городского округа материалов по проекту	с 14.12.2017	официальный сайт органов местного самоуправления Озерского городского округа	Управление архитектуры и градостроительства администрации ОГО, информационно-аналитический отдел Собрании депутатов ОГО
4	Подготовка и оформление зала для проведения публичных слушаний	к 11.01.2018	помещение актового зала Собрании депутатов ОГО по адресу: г. Озерск, пр. Ленина, 30а	Управление архитектуры и градостроительства администрации ОГО

Мероприятия по проведению публичных слушаний				
5	Организация регистрации участников на публичные слушания	11.01.2018 16.15 - 17.00	помещение актового зала Собрании депутатов ОГО по адресу: г. Озерск, пр. Ленина, 30а	Управление архитектуры и градостроительства администрации ОГО
6	Проведение публичных слушаний	11.01.2018 с 17.00		Управление архитектуры и градостроительства администрации ОГО, разработчик проекта
7	Опубликование заключения о результатах публичных слушаний в средствах массовой информации и размещение на официальном сайте органов местного самоуправления Озерского городского округа	до 31.01.2018		Управление архитектуры и градостроительства администрации ОГО и информационно-аналитический отдел Собрании депутатов ОГО

**Начальник Управления архитектуры и градостроительства администрации Озерского городского округа О.В. Жаворонкова**

Постановление администрации от 13.12.2017 № 3379

## О внесении изменений в постановление от 30.11.2016 № 3172 «Об утверждении муниципальной программы «Пожарная безопасность муниципальных учреждений и выполнение первичных мер пожарной безопасности на территории Озерского городского округа» на 2017 год и на плановый период 2018 и 2019 годов»

В соответствии со ст. 179 Бюджетного кодекса Российской Федерации, Федеральным законом от 06.10.2003 № 131-ФЗ «Об общих принципах организации местного самоуправления в Российской Федерации», постановлением администрации Озерского городского округа от 16.08.2013 № 2476 «О порядке принятия решений о разработке муниципальных программ Озерского городского округа, их формировании и реализации» постановляю:

- 1) в паспорте муниципальной программы:
  - 1.1) позицию «Целевые индикаторы и показатели муниципальной программы (подпрограммы)» дополнить индикатором: «количество лесных ранцевых огнетушителей, приобретенных для защиты населения от лесных пожаров»;
  - 1.2) позицию «Ожидаемые результаты реализации муниципальной программы» изложить в новой редакции:
 

оборудование трех зданий муниципальных учреждений необходимыми средствами пожаротушения;

выполнение в пяти зданиях муниципальных учреждений установки или ремонта системы оповещения и управления эвакуацией;

выполнение в девяти зданиях муниципальных учреждений проектных работ, установки или ремонта автоматической пожарной сигнализации;

ежегодное устройство противопожарных разрывов протяженностью 50 км около населенных пунктов, прилегающих к лесу;

установка в пяти зданиях муниципальных учреждений противопожарных дверей или люков с нормируемым пределом огнестойкости, доводчиков на двери, пожарных лестниц;

замена горючих материалов на путях эвакуации в трех зданиях муниципальных учреждений;

проведение огнезащитной обработки горючих материалов, конструкций в девяти зданиях муниципальных учреждений;

выполнение испытания на водоотдачу пожарных кранов ежегодно в одном муниципальном учреждении»;

приобретение семи лесных ранцевых огнетушителей для защиты населения от лесных пожаров»;
- 2) раздел 7 «Ожидаемые результаты реализации муниципальной программы» изложить в новой редакции:
 

«В результате реализации Программы предполагается создать эффективную систему пожарной безопасности в муниципальных учреждениях и на территории Озерского городского округа.

Итогом выполнения программы станет:

оборудование трех зданий муниципальных учреждений необходимыми средствами пожаротушения;

выполнение в пяти зданиях муниципальных учреждений установки или ремонта системы оповещения и управления эвакуацией;

выполнение в девяти зданиях муниципальных учреждений проектных работ, установки или ремонта автоматической пожарной сигнализации;

ежегодное устройство противопожарных разрывов протяженностью 50 км около населенных пунктов, прилегающих к лесу;

установка в пяти зданиях муниципальных учреждений противопожарных дверей или люков с нормируемым пределом огнестойкости, доводчиков на двери, пожарных лестниц;

замена горючих материалов на путях эвакуации в трех зданиях муниципальных учреждений;

проведение огнезащитной обработки горючих материалов, конструкций в девяти зданиях муниципальных учреждений;

выполнение испытания на водоотдачу пожарных кранов ежегодно в одном муниципальном учреждении;

приобретение семи лесных ранцевых огнетушителей для защиты населения от лесных пожаров»;
- 3) приложение № 1 «План мероприятий муниципальной программы «Пожарная



безопасность муниципальных учреждений и выполнение первичных мер пожарной безопасности на территории Озерского городского округа» на 2017 год и на плановый период 2018 и 2019 годов» изложить в новой редакции;

4) приложение № 2 «Сведения о целевых показателях (индикаторах) и их значениях муниципальной программы «Пожарная безопасность муниципальных учреждений и выполнение первичных мер пожарной безопасности на территории Озерского городского округа» на 2017 год и на плановый период 2018 и 2019 годов» изложить в новой редакции.

2. Признать утратившими силу подпункт 1.3) подпункта 1) пункта 1, подпункт 3) пункта 1 постановления от 02.11.2017 № 2929.

3. Опубликовать настоящее постановление в газете «Озерский вестник» и разместить на официальном сайте органов местного самоуправления Озерского городского округа Челябинской области.

4. Контроль за выполнением настоящего постановления возложить на первого заместителя главы Озерского городского округа Сбитнева И.М.

Глава Озерского городского округа Е.Ю. Щербаков

Приложение № 1 к постановлению администрации Озерского городского округа от 13.12.2017 № 3379

Приложение № 1 к муниципальной программе «Пожарная безопасность муниципальных учреждений и выполнение первичных мер пожарной безопасности на территории Озерского городского округа» на 2017 год и на плановый период 2018 и 2019 годов»

**План мероприятий  
муниципальной программы «Пожарная безопасность муниципальных учреждений и выполнение первичных мер пожарной безопасности на территории  
Озерского городского округа» на 2017 год и на плановый период 2018 и 2019 годов»**

№ п/п	Объекты мероприятия	Срок проведения мероприятия (сдачи объекта)	Планируемые объемы финансирования (тыс. руб.)					Статья под-статья КВР	Ответственный исполнитель (соисполнитель)	Целевое назначение (раздел, подраздел)	Примечание
			Всего	Межбюджетные трансферты из федерального бюджета	Межбюджетные трансферты из областного бюджета	Бюджет округа	Внебюджетные средства				
1	2	3	4	5	6	7	8	9	10	11	12
1	Ремонт системы водяного пожаротушения (дренчерные и спринклерные узлы управления) МБУ ОТДиК «Наш дом»	2017	150,025	0,000	0,000	150,025	0,000	612	Управление культуры	0800,0804	
2	Замена деревянных пожарных шкафов на негорючие, имеющие элементы для обеспечения их опломбирования и фиксации в закрытом положении МБУ ТК «Золотой петушок»	2017	70,000	0,000	0,000	70,000	0,000	612	Управление культуры	0800,0804	
3	Замена покрытия стен на путях эвакуации негорючими материалами в фойе 1 этажа МКУК «ЦБС»	2017	81,000	0,000	0,000	81,000	0,000	244	Управление культуры	0800,0804	
4	Огнезащитная обработка ткани занавеса и штор в зрительном зале МБУ ДК «Синегорье»	2017	51,443	0,000	0,000	51,443	0,000	612	Управление культуры	0800,0804	
5	Разработка и изготовление фотолуминесцентного плана эвакуации (2 шт.) МБУ ДК «Синегорье»	2017	9,000	0,000	0,000	9,000	0,000	612	Управление культуры	0800,0804	
6	Установка пожарных извещателей в защищаемых АПС помещениях МБУ ДО «ДМШ №1»	2017	99,900	0,000	0,000	99,900	0,000	612	Управление культуры	0800,0804	
7	Монтаж сетей эвакуационного освещения, которое должно включаться при прекращении электропитания рабочего освещения МБУДО «ДМШ №1»	2017	71,121	0,000	0,000	50,000	0,000	612	Управление культуры	0800,0804	
8	Оборудование АПС помещения электрощитовой в подвале МБУДО «ДМШ №1»	2017	15,000	0,000	0,000	15,000	0,000	612	Управление культуры	0800,0804	
9	Проверка состояния огнезащитной обработки (пропитки) деревянных конструкций сцены большого зала и сценических штор МБУДО «ДМШ №1»	2017	0,000	0,000	0,000	0,000	0,000	612	Управление культуры	0800,0804	
10	Огнезащитная обработка планшета сцены большого зала МБУДО «ДМШ №1»	2017	73,929	0,000	0,000	73,929	0,000	612	Управление культуры	0800,0804	
11	Ремонт пожарной лестницы выхода из большого зала на улицу МБУДО «ДМШ №1»	2017	39,742	0,000	0,000	39,742	0,000	612	Управление культуры	0800,0804	
12	Замена покрытия стен негорючими материалами на путях эвакуации (выставочный зал) МБУДО «ДШИ»	2017	90,000	0,000	0,000	90,000	0,000	612	Управление культуры	0800,0804	
	Итого по Управлению культуры	2017-2019	751,160			751,160					
	в том числе	2017	751,160			751,160					
		2018	0,000			0,000					
		2019	0,000			0,000					
13	Устройство противопожарных разрывов около населенных пунктов	2017 2018 2019	63,000 100,000 100,000			63,000 100,000 100,000		244	Управление по делам ГО и ЧС	0300,0309	
14	Проектирование и установка системы обнаружения пожара, оповещения и управления эвакуацией людей при пожаре, здания МУ ПСС Озерского городского округа по ул. Архипова, 10а	2017	189,071			189,071		244	Управление по делам ГО и ЧС	0300,0309	
15	Огнезащитная обработка деревянных конструкций здания МУ ПСС Озерского городского округа по ул. Архипова, 10а	2018	200,000			200,000		244	Управление по делам ГО и ЧС	0300,0309	
16	Приобретение лесных ранцевых огнетушителей	2017	37,000			37,000		310	Управление по делам ГО и ЧС	0300,0309	
17	Приобретение огнетушителей для МУ ПСС Озерского городского округа	2017	10,929			10,929		310	Управление по делам ГО и ЧС	0300,0309	
	Итого по Управлению по делам ГО и ЧС	2017-2019	700,000			700,000					
	в том числе	2017	300,000			300,000					
		2018	300,000			300,000					
		2019	100,000			100,000					
18	Проверка пожарных кранов на водоотдачу, ежегодное техническое обслуживание огнетушителей МКУ «УКС ОГО»	2017 2018 2019	44,370 44,370 44,370			44,370 44,370 44,370		244	Управление КС и Б	0500,0505	
19	Монтаж пожарной сигнализации на складах МКУ «УКС Озерского городского округа», улица Октябрьская, 51	2017 2018	190,390 175,630			190,390 175,630		244	Управление КС и Б	0500,0505	
20	Монтаж кабеля связи для выведения сигнала пожарной сигнализации на пульт, установленный на проходной МКУ «УКС Озерского городского округа» улица Кыштымская, 46	2018	80,000			80,000		244	Управление КС и Б	0500,0505	
21	Капитальный ремонт пожарной сигнализации на складе №14 МКУ «УКС Озерского городского округа» улица Октябрьская, 47	2019	255,630			255,630		244	Управление КС и Б	0500,0505	
22	Замена горючих материалов на путях эвакуации, ремонт полов в помещении МКУ «УКС Озерского городского округа»	2017	65,240			65,240		244	Управление КС и Б	0500,0505	
	Итого по Управлению КС и Б	2017-2019	900,000			900,000					
	в том числе	2017	300,000			300,000					
		2018	300,000			300,000					
		2019	300,000			300,000					
23	Составление проекта установки автоматической пожарной сигнализации МБУ ДО «СЮТ»	2018	44,514			44,514		612	Управление образования	0700,0709	
24	Замена провода АПС и СОУЭ 2 типа в помещениях МБУ ДО «СЮТ», ул. Комсомольская, 1а	2018	98,899			98,899		612	Управление образования	0700,0709	
25	Замена провода АПС и СОУЭ 2 типа в помещениях МБУ ДО «СЮТ», ул. Ермолаева, 26	2018	149,575			149,575		612	Управление образования	0700,0709	

26	Установка противопожарных люков выходов на чердак и противопожарных дверей в помещениях МБУ ДО «СЮТ», ул. Комсомольская, 1а	2018	133,774		133,774		612	Управление образования	0700,0709	
27	Приобретение доводчиков на двери в здании МБОУ СОШ №33	2018	40,000		40,000		612	Управление образования	0700,0709	
28	Установка противопожарных люков 2 типа выхода на кровлю МБОУ СОШ №33	2018	60,000		60,000		612	Управление образования	0700,0709	
29	Прокладка скрытой сети АПС. Замена провода АПС на провода, не поддерживающие горение МБДОУ ДС №8	2018	193,800		193,800		612	Управление образования	0700,0709	
30	Монтаж световых табло «Выход» системы оповещения о пожаре в помещениях на ул. Уральская д. 15 МБОУ «Лицей №39»	2018	76,438		76,438		612	Управление образования	0700,0709	
31	Огнезащитная обработка чердачных помещений МБДОУ ДС №1	2018	198,000		198,000		612	Управление образования	0700,0709	
32	Огнезащитная обработка чердачных помещений МБОУ «Лицей №23»	2018	320,000		320,000		612	Управление образования	0700,0709	
33	Огнезащитная обработка чердачных помещений МБОУ СОШ №24	2018	85,000		85,000		612	Управление образования	0700,0709	
34	Установка дверей с пределом огнестойкости МБОУ СОШ №25	2019	310,00		310,00		612	Управление образования	0700,0709	
35	Огнезащитная обработка чердачных помещений МБОУ СОШ №27	2019	120,00		120,00		612	Управление образования	0700,0709	
36	Установка люков и дверей выхода на чердак с пределом огнестойкости МБОУ СОШ №27	2019	260,00		260,00		612	Управление образования	0700,0709	
37	Огнезащитная обработка чердачных помещений МБДОУ ДС №27	2019	320,00		320,00		612	Управление образования	0700,0709	
38	Огнезащитная обработка чердачных помещений зданий МБДОУ ДС №43	2019	390,00		390,00		612	Управление образования	0700,0709	
Итого по Управлению образования		2017-2019	2800,000		2800,000					
в том числе		2017	0,000		0,000					
		2018	1400,000		1400,000					
		2019	1400,000		1400,000					
39	Установка автоматической пожарной сигнализации, системы оповещения, управления эвакуацией людей при пожаре в помещениях здания УСЗН улица Космонавтов, д. 20	2017	225,000		225,000		244	УСЗН	1006	
40	Разработка фотолюминесцентного плана эвакуации (формат А2) в здании УСЗН улица Космонавтов, д. 20	2017	13,500		13,500		244	УСЗН	1006	
Итого по УСЗН		2017-2019	238,500		238,500		244	УСЗН	1006	
в том числе		2017	238,500		238,500					
		2018	0,000		0,000					
		2019	0,000		0,000					
ИТОГО по программе		2017-2019	5389,660		5389,660					
в том числе		2017	1589,660		1589,660					
		2018	2000,000		2000,000					
		2019	1800,000		1800,000					

Начальник Управления по делам ГО и ЧС администрации Озерского городского округа В.В. Чудов

Приложение № 2 к постановлению администрации Озерского городского округа от 13.12.2017 № 3379  
Приложение № 2 к муниципальной программе «Пожарная безопасность муниципальных учреждений и выполнение первичных мер пожарной безопасности на территории Озерского городского округа» на 2017 год и на плановый период 2018 и 2019 годов»

**Сведения о целевых показателях (индикаторах) и их значениях муниципальной программы  
«Пожарная безопасность муниципальных учреждений и выполнение первичных мер пожарной безопасности на территории Озерского городского округа»  
на 2017 год и на плановый период 2018 и 2019 годов»**

№ п/п	Целевой показатель (индикатор) (наименование)	Ед. измерения	Значения целевых показателей (индикаторов)				
			отчетный год* 2015	текущий год* 2016	очередной год 2017	первый год планово- го периода 2018	второй год плано- вого периода 2019
1	2	3	4	5	6	7	8
1	Количество зданий муниципальных учреждений, оборудованных необходимыми средствами пожаротушения	Ед.	1	2	3	0	0
2	Количество зданий муниципальных учреждений, в которых выполнена установка или ремонт системы оповещения и управления эвакуацией (СОУЭ)	Ед.	-	-	4	1	0
3	Количество зданий муниципальных учреждений, в которых выполнены проектные работы, установка или ремонт автоматической пожарной сигнализации	Ед.	2	8	2	6	1
4	Устройство противопожарных разрывов около населенных пунктов, прилегающих к лесу	км.	72	50	50	50	50
5	Количество зданий муниципальных учреждений, в которых установлены противопожарные двери или люки с нормируемым пределом огнестойкости, доводчики на двери	Ед.	7	1	1	2	2
6	Количество зданий муниципальных учреждений, в которых заменены горючие материалы на путях эвакуации	Ед.	1	1	3	0	0
7	Количество зданий муниципальных учреждений, в которых проведена огнезащитная обработка горючих материалов, конструкций	Ед.	3	5	2	4	3
8	Количество зданий муниципальных учреждений, в которых проведены испытания пожарных кранов на водоотдачу	Ед.	-	1	1	1	1
9	Количество лесных ранцевых огнетушителей, приобретенных для защиты населения от лесных пожаров	Ед.			7		

Начальник Управления по делам ГО и ЧС администрации Озерского городского округа В.В. Чудов

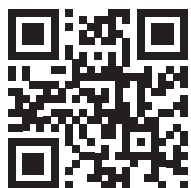

Учредитель (соучредители): Собрание депутатов Озерского городского округа, администрация Озерского городского округа, МБУ «Редакция газеты «Озерский вестник».  
**Директор М.С.Жонкина.**  
Адрес редакции и издателя: 456784, г. Озерск, пр.Ленина, 40.  
**Телефоны: 2-68-12, реклама 2-84-93, +7 909 080 6000**  
**oz.vestnik@mail.ru** | Служба доставки +7 982 323 71 70

Тираж 500. Распространяется бесплатно. Газета зарегистрирована в Управлении Федеральной службы по надзору в сфере связи, информационных технологий и массовых коммуникаций по Челябинской области. Регистрационный номер – ПИ¹ Ту 74-01169. Отпечатано с оригинал-макета в типографии ЗАО «Прайм Принт Челябинск». 454079, г.Челябинск, ул.Линейная,63.

Время подписания в печать:  
14.12.2017, в 12.00  
Заказ № 35703

**ППО** публикуется на платной основе. **Рукописи не возвращаются и не рецензируются.**